

# AV Center

## Instalación/Conexiones Installazione/Collegamenti

XAV-601BT

©2012 Sony Corporation Printed in Thailand

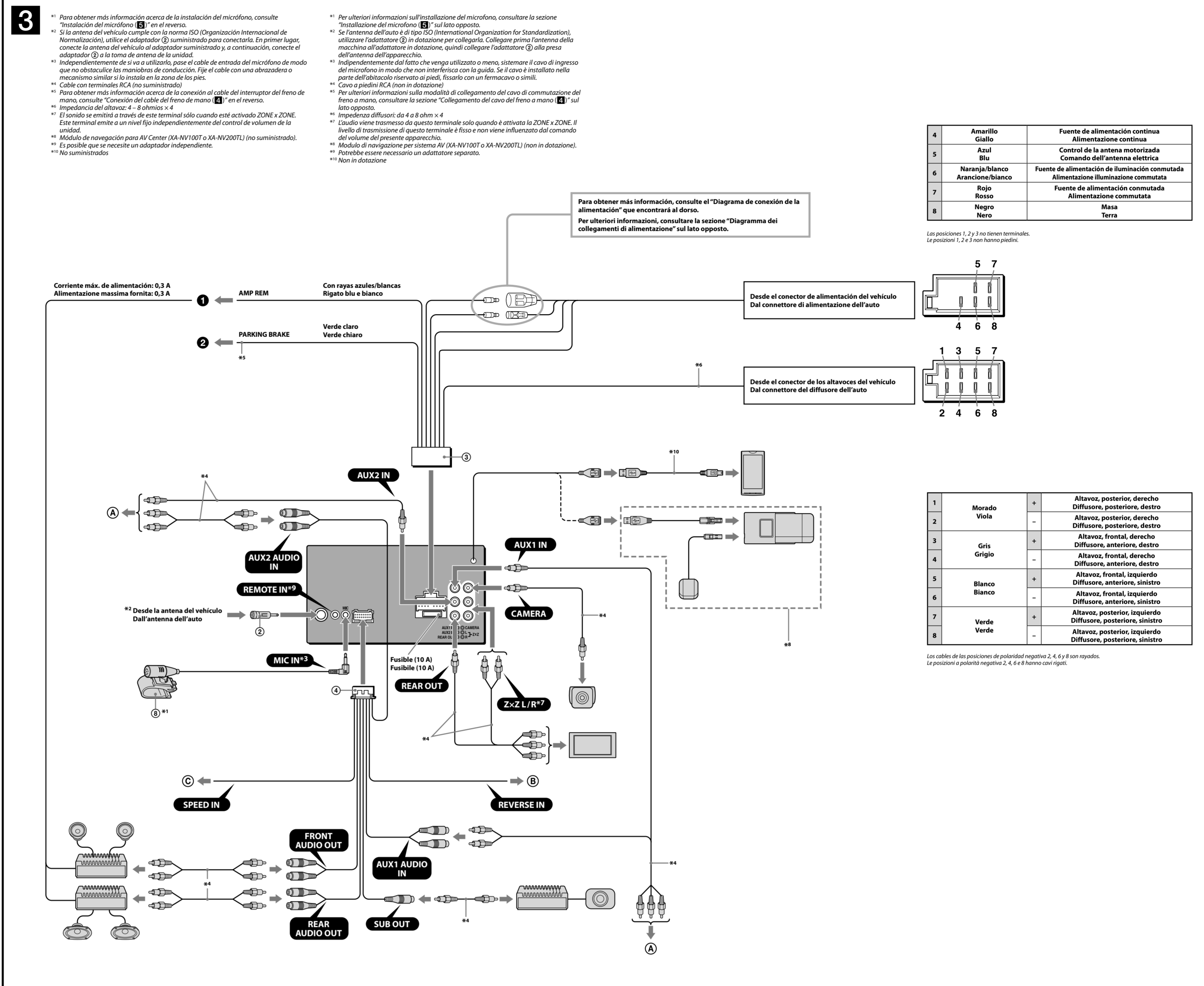
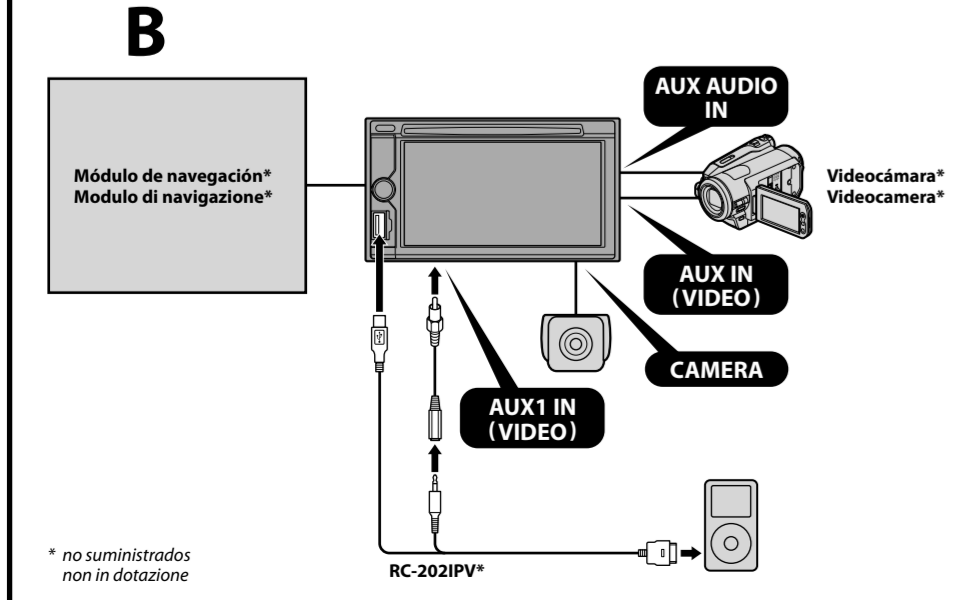
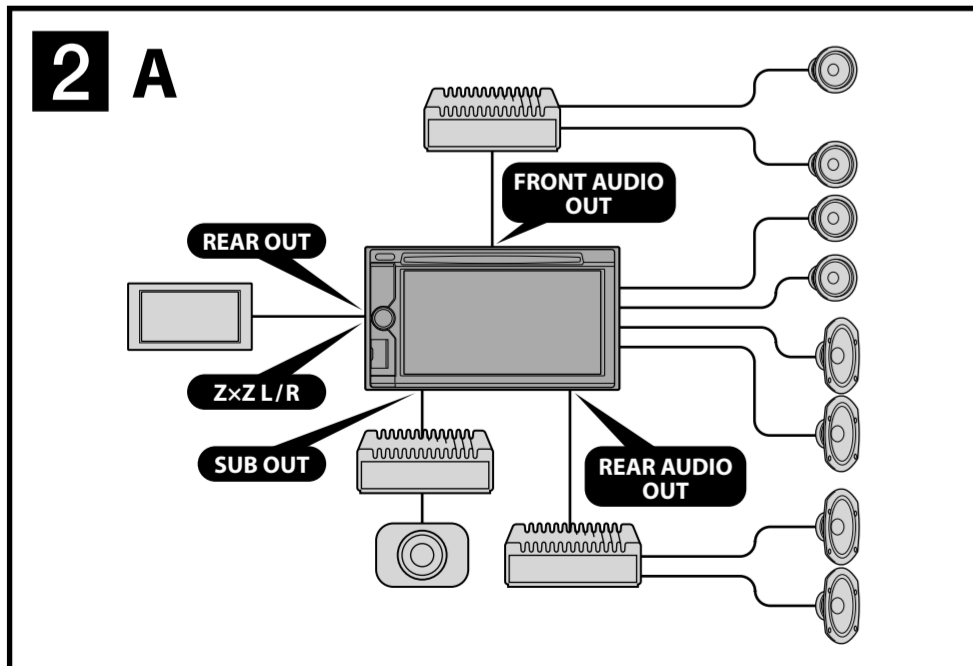
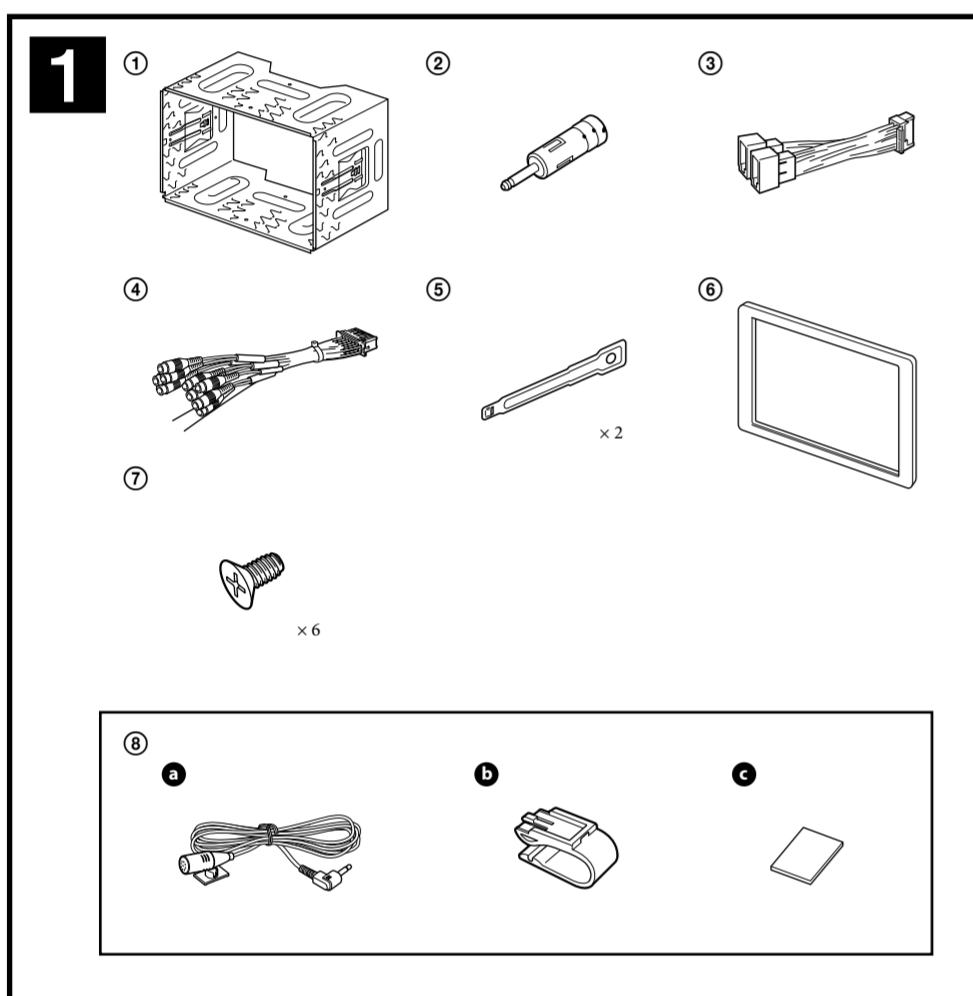

### Precauciones

- Conecte todos los cables de conexión a un punto común.
- Esta unidad ha sido diseñada para alimentarse solo con cc de 12 V de masa negativa.
- No la instale en ubicaciones que puedan interferir con el funcionamiento del airbag.
- No coloque los cables debajo de ningún tornillo, ni los aprisione con partes móviles (p.ej. los ralles del asiento).
- Antes de realizar las conexiones, desactive el encendido del vehículo para evitar cortocircuitos.
- Conecte el cable de suministro de alimentación (1) a la unidad y a los altavoces antes de conectarlo al conector de alimentación auxiliar.
- Por razones de seguridad, asegúrese de aislar con cinta aislante los cables sueltos que no estén conectados.
- No presione la pantalla de cristal líquido al instalar la unidad.
- Instale la unidad con el monitor encendido hacia delante; no la instale en ángulo.

### Diagrama de conexión

- AMP REMOTE IN de un amplificador de potencia opcional. Esta conexión es sólo para amplificadores. La conexión de cualquier otro sistema puede dañar la unidad.
- Al cable del interruptor del freno de mano.
- Al terminal de alimentación de +12 V del cable de la luz trasera del vehículo (únicamente cuando se conecta la cámara de visualización posterior).
- Al cable de señal de velocidad (solo al conectar el módulo de navegación para AV Center (XA-NV100T o XA-NV200TL) (no suministrado)).

### Lista de componentes

Los números de la lista corresponden a los de las instrucciones.

El soporte (1) se encuentra montado en la unidad de fábrica. Antes de montar la unidad, utilice las llaves de liberación (2) para extraer el soporte (1) de la unidad. Para obtener más información, consulte "Extracción del soporte (1)" en el reverso de la hoja.

Guarde las llaves de liberación (2) para utilizarlas en el futuro, ya que también son necesarias para extraer la unidad del vehículo.

Monte los componentes del micrófono (3) en el dorso de la unidad. Para obtener más información, consulte "Instalación del micrófono (3)" en el dorso de la unidad.

**Precaución**  
Tenga mucho cuidado al manipular el soporte (1) para evitar posibles lesiones en los dedos.

### Advertencia

Si dispone de una antena motorizada sin caja de telé, es posible que la conexión de esta unidad mediante el cable de suministro de alimentación (1) suministrado provoque daños en la antena.

**Nota sobre los cables de control y de fuente de alimentación**

- El cable de control de la antena motorizada (azul) suministrado es de +12 V cuando enciende el sensorizado o activa la función AF (frecuencias alternativas) o TA (notificación de tráfico).
- Si el vehículo tiene una antena de FM/AM/LW integrada en el cristal trasero/lateral, conecte el cable de control de la antena motorizada (azul) al cable de fuente de alimentación auxiliar (rojo) al terminal de alimentación del amplificador de la antena. Para obtener más información, consulte a su distribuidor.
- Con esta unidad no es posible utilizar una antena motorizada sin caja de telé.

**Conexión para protección de la memoria**  
Si conecta el cable de fuente de alimentación amarillo, el circuito de la memoria recibirá siempre alimentación, aunque apague el interruptor de encendido.

**Nota sobre la conexión de los altavoces**

- Antes de conectar los altavoces, desconecte la alimentación de la unidad.
- Utilice altavoces con una impedancia de 4 a 8 ohmios con la capacidad de potencia adecuada para evitar que se dañen.
- No conecte las terminales de altavoz al chasis del vehículo ni conecte los terminales de los altavoces derechos a los terminales de los altavoces izquierdos.
- No conecte el cable de conexión a masa de esta unidad al terminal negativo (-) de un altavoz.
- No intente conectar los altavoces en paralelo.
- Conecte solamente altavoces pasivos. Si conecta altavoces activos (con amplificadores incorporados) a los terminales de altavoz, puede dañar la unidad.
- Para evitar fallos de funcionamiento, no utilice los cables de altavoz incorporados instalados en el vehículo si tienen un cable negativo (-) común para los altavoces derecho e izquierdo.
- No conecte los cables de altavoz de la unidad entre sí.

**Nota sobre la conexión**

- Si aparece el mensaje "Fallo de la conexión de salida" en la pantalla, compruebe que el altavoz y el amplificador estén conectados correctamente.
- Si desea utilizar el monitor para los asientos traseros, conecte el cable del interruptor del freno de mano a la toma de masa.

### Ejemplo de conexiones

**Nota (1-A)**  
Asegúrese de conectar primero el cable de conexión a masa antes de realizar la conexión del amplificador.

**Nota (2-B)**  
No es posible utilizar varios dispositivos auxiliares simultáneamente, aunque estén conectados a distintos terminales.

**Nota (2-C)**  
Para conectar un iPod a través de RC-202PV, conecte el terminal de salida de vídeo a AUX1 IN.

### Diagrama de conexión

1 AMP REMOTE IN de un amplificador de potencia opcional. Esta conexión es sólo para amplificadores. La conexión de cualquier otro sistema puede dañar la unidad.

2 Al cable del interruptor del freno de mano.

3 Al terminal de alimentación de +12 V del cable de la luz trasera del vehículo (únicamente cuando se conecta la cámara de visualización posterior).

4 Al cable de señal de velocidad (solo al conectar el módulo de navegación para AV Center (XA-NV100T o XA-NV200TL) (no suministrado)).

### Lista de componentes

Los números de la lista corresponden a los de las instrucciones.

El soporte (1) se encuentra montado en la unidad de fábrica. Antes de montar la unidad, utilice las llaves de liberación (2) para extraer el soporte (1) de la unidad. Para obtener más información, consulte "Extracción del soporte (1)" en el reverso de la hoja.

Guarde las llaves de liberación (2) para utilizarlas en el futuro, ya que también son necesarias para extraer la unidad del vehículo.

Monte los componentes del micrófono (3) en el dorso de la unidad. Para obtener más información, consulte "Instalación del micrófono (3)" en el dorso de la unidad.

**Precaución**  
Tenga mucho cuidado al manipular el soporte (1) para evitar posibles lesiones en los dedos.

### Advertencia

Si dispone de una antena motorizada sin caja de telé, es posible que la conexión de esta unidad mediante el cable de suministro de alimentación (1) suministrado provoque daños en la antena.

**Nota sobre los cables de control y de fuente de alimentación**

- El cable de control de la antena motorizada (azul) suministrado es de +12 V cuando enciende el sensorizado o activa la función AF (frecuencias alternativas) o TA (notificación de tráfico).
- Si el vehículo tiene una antena de FM/AM/LW integrada en el cristal trasero/lateral, conecte el cable de control de la antena motorizada (azul) al cable de fuente de alimentación auxiliar (rojo) al terminal de alimentación del amplificador de la antena. Para obtener más información, consulte a su distribuidor.
- Con esta unidad no es posible utilizar una antena motorizada sin caja de telé.

**Conexión para protección de la memoria**  
Si conecta el cable de fuente de alimentación amarillo, el circuito de la memoria recibirá siempre alimentación, aunque apague el interruptor de encendido.

**Nota sobre la conexión de los altavoces**

- Antes de conectar los altavoces, desconecte la alimentación de la unidad.
- Utilice altavoces con una impedancia de 4 a 8 ohmios con la capacidad de potencia adecuada para evitar que se dañen.
- No conecte las terminales de altavoz al chasis del vehículo ni conecte los terminales de los altavoces derechos a los terminales de los altavoces izquierdos.
- No conecte el cable de conexión a masa de esta unidad al terminal negativo (-) de un altavoz.
- No intente conectar los altavoces en paralelo.
- Conecte solamente altavoces pasivos. Si conecta altavoces activos (con amplificadores incorporados) a los terminales de altavoz, puede dañar la unidad.
- Para evitar fallos de funcionamiento, no utilice los cables de altavoz incorporados instalados en el vehículo si tienen un cable negativo (-) común para los altavoces derecho e izquierdo.
- No conecte los cables de altavoz de la unidad entre sí.

**Nota sobre la conexión**

- Si aparece el mensaje "Fallo de la conexión de salida" en la pantalla, compruebe que el altavoz y el amplificador estén conectados correctamente.
- Si desea utilizar el monitor para los asientos traseros, conecte el cable del interruptor del freno de mano a la toma de masa.

3 Para obtener más información acerca de la instalación del micrófono, consulte "Instalación del micrófono (3)" en el reverso.

4 Si la antena del vehículo cumple con la norma ISO (Organización Internacional de Normalización) suministrado para conectarla. En primer lugar, conecte la antena del vehículo al adaptador suministrado y, a continuación, conecte el adaptador (2) a la toma de antena de la unidad.

5 Independientemente de si va a utilizarlo, pase el cable de entrada del micrófono de modo que no obstaculice las maniobras de conducción. Fije el cable con una abrazadera o mecanismo similar si lo instala en la zona de los pies.

6 Cable con terminales RCA (no suministrado).

7 Para obtener más información acerca de la conexión al cable del interruptor del freno de mano, consulte "Conexión del cable del freno de mano (7)" en el reverso.

8 Impedancia del altavoz: 4 a 8 ohmios x 4.

9 El sonido se emitirá a través de este terminal sólo cuando esté activado ZONE x ZONE. Este terminal emite a un nivel fijo independientemente del control de volumen de la unidad.

10 Módulo de navegación para AV Center (XA-NV100T o XA-NV200TL) (no suministrado).

11 Es posible que se necesite un adaptador independiente.

12 No suministrado.

Para obtener más información, consulte el "Diagrama de conexión de la alimentación" que encontrará al dorso.

Per ulteriori informazioni, consultare la sezione "Diagramma dei collegamenti di alimentazione" sul lato opposto.

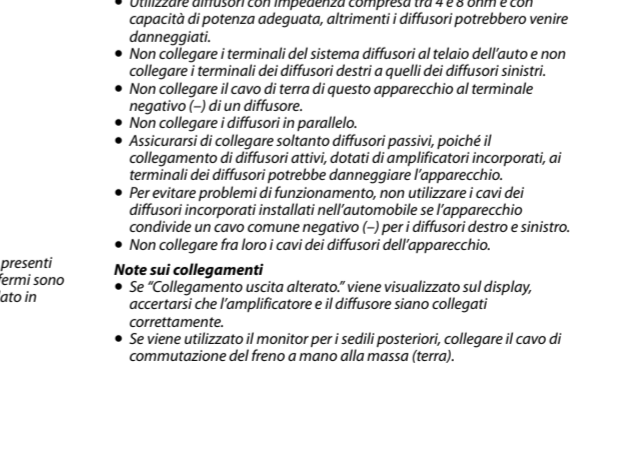
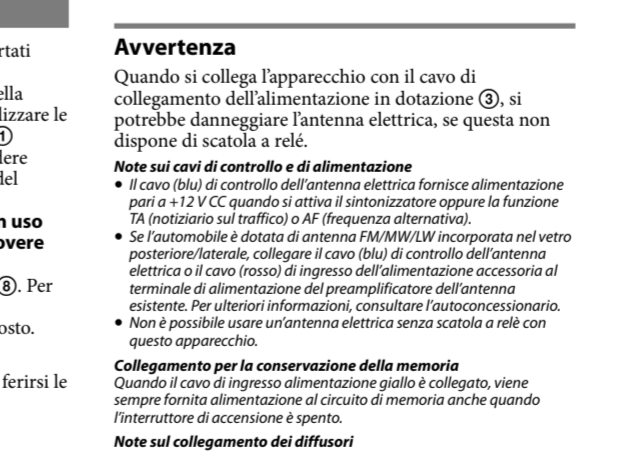
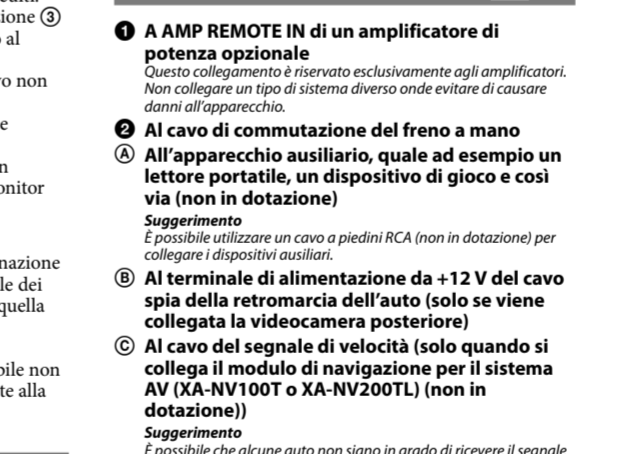
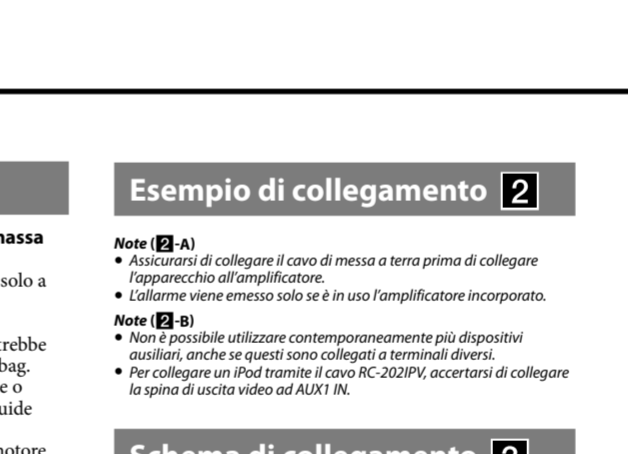
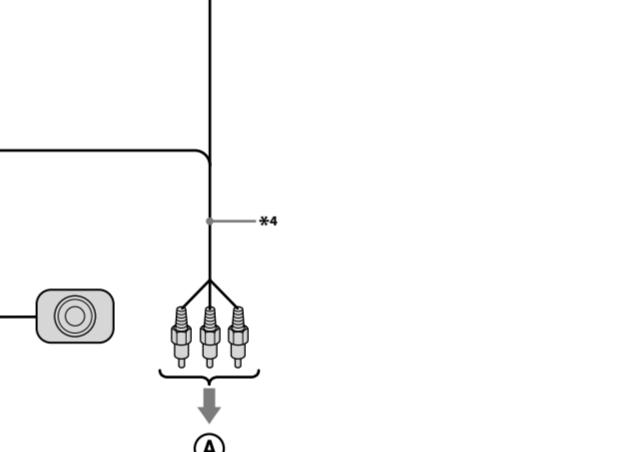
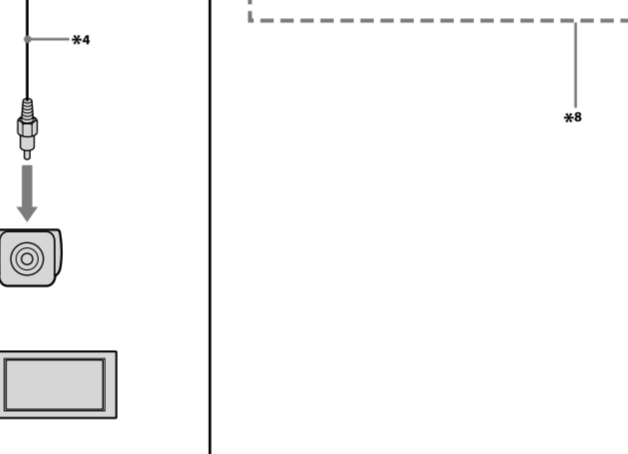
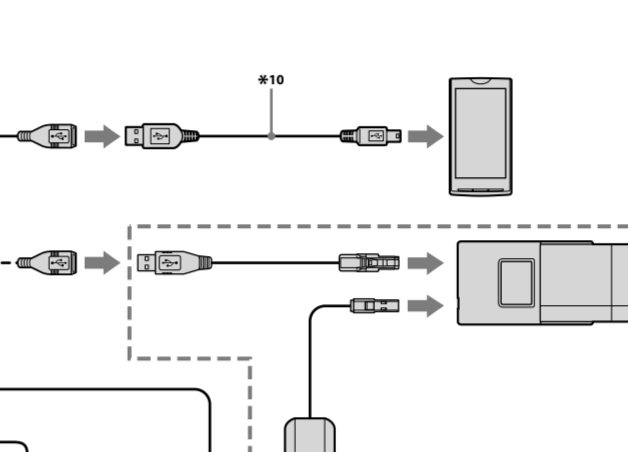
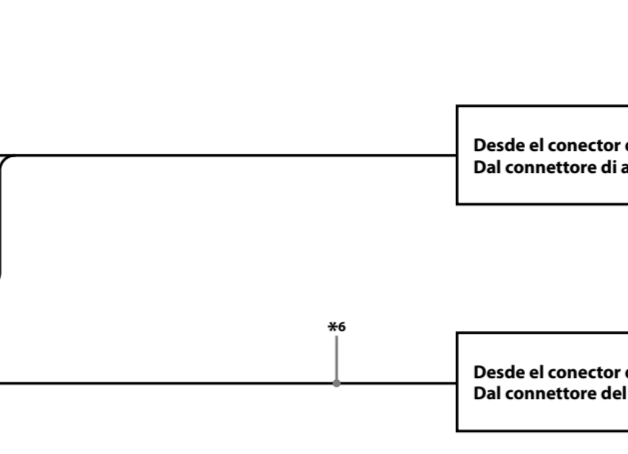

1 Antes de instalar la unidad, compruebe que los enganches de ambos lados del soporte (1) están doblados hacia adentro 3.5 mm. Si no lo están, están doblados hacia afuera, la unidad no se instalará correctamente y puede saltar.

4	Amarillo Giallo	Fuente de alimentación continua Alimentazione continua
5	Azul Blu	Control de la antena motorizada Comando dell'antenna elettrica
6	Naranja/blanco Arancione/blanco	Fuente de alimentación de iluminación conmutada Alimentazione illuminazione conmutata
7	Rojo Rosso	Fuente de alimentación conmutada Alimentazione commutata
8	Negro Nero	Masa Terra

Las posiciones 1, 2 y 3 no tienen terminales.  
Le posizioni 1, 2 e 3 non hanno pinde.

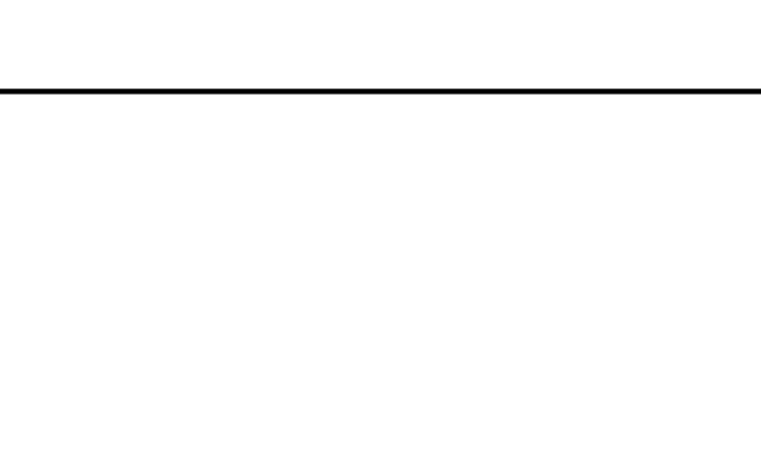
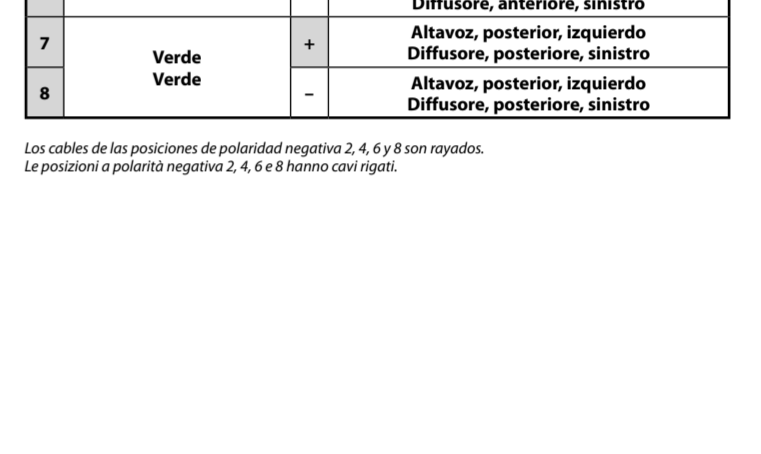
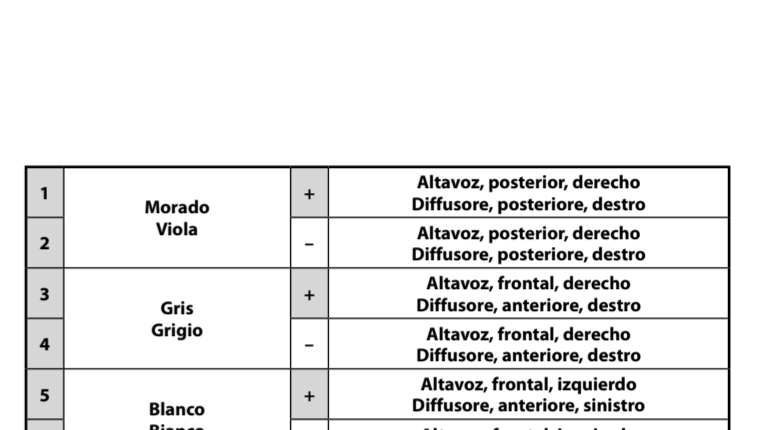
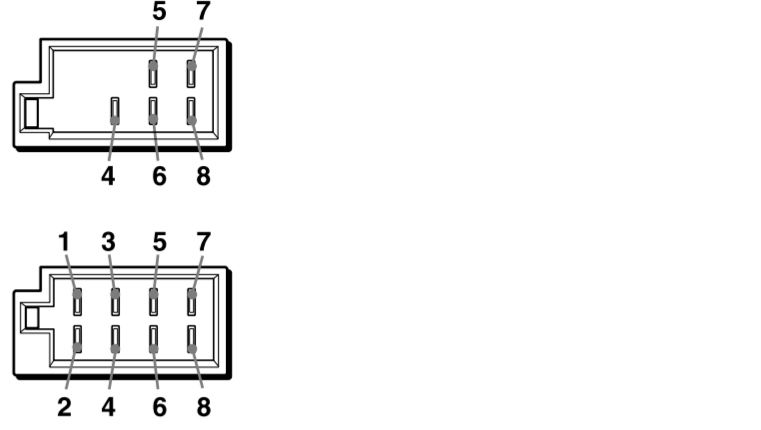

Los cables de las posiciones de polaridad negativa 2, 4, 6 y 8 son rojos.  
Le posizioni a polarità negativa 2, 4, 6 e 8 hanno cavi rossi.

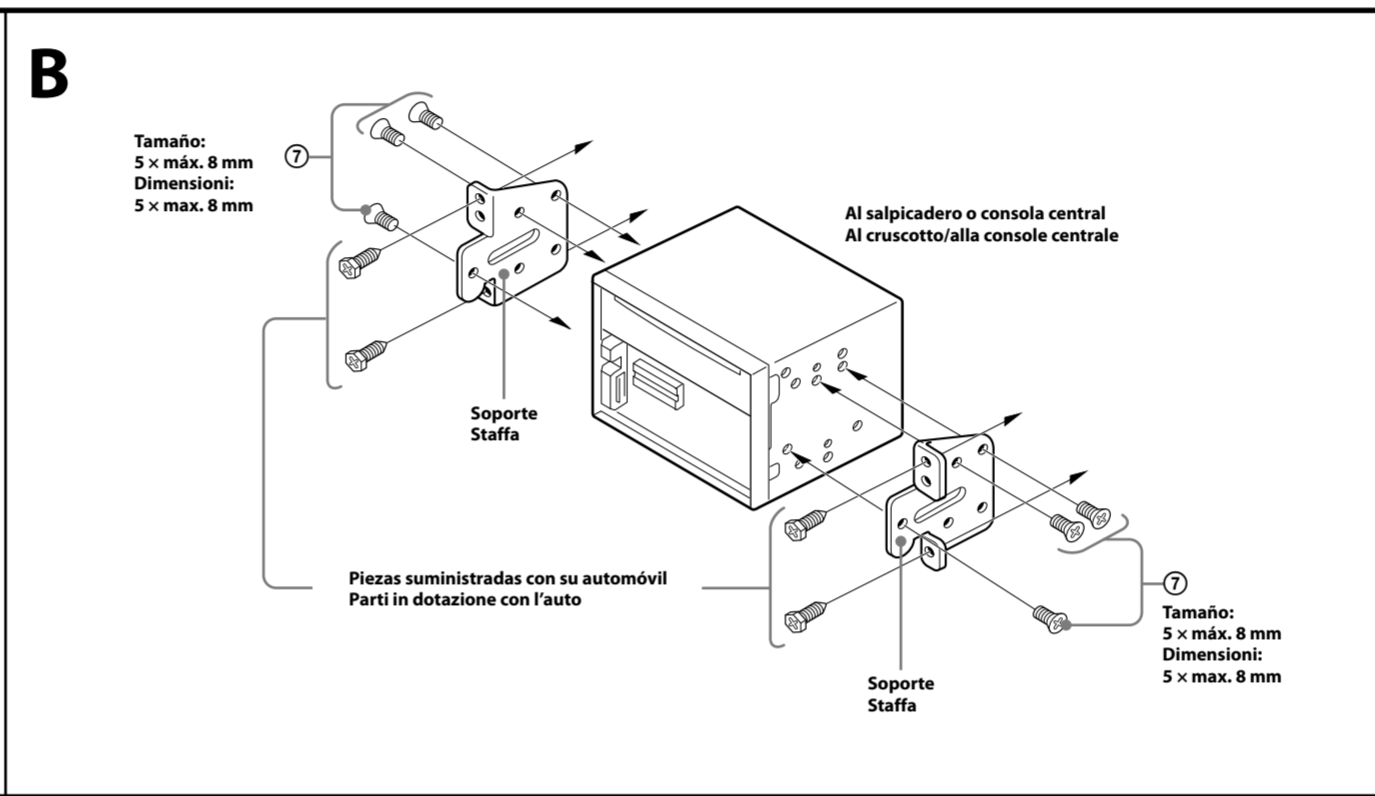
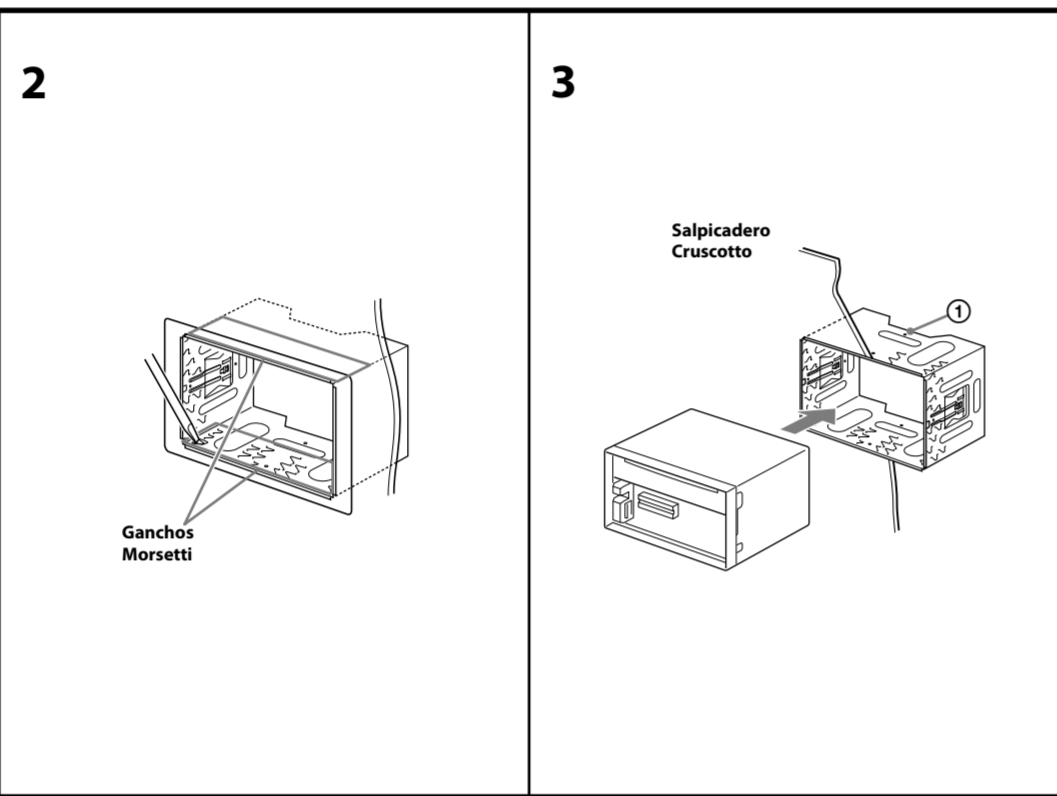
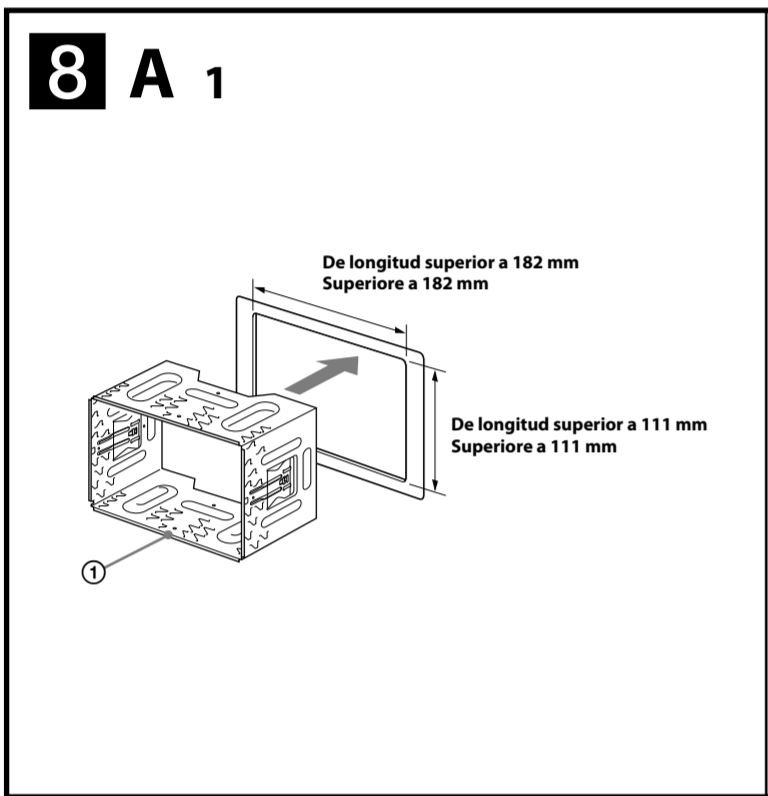
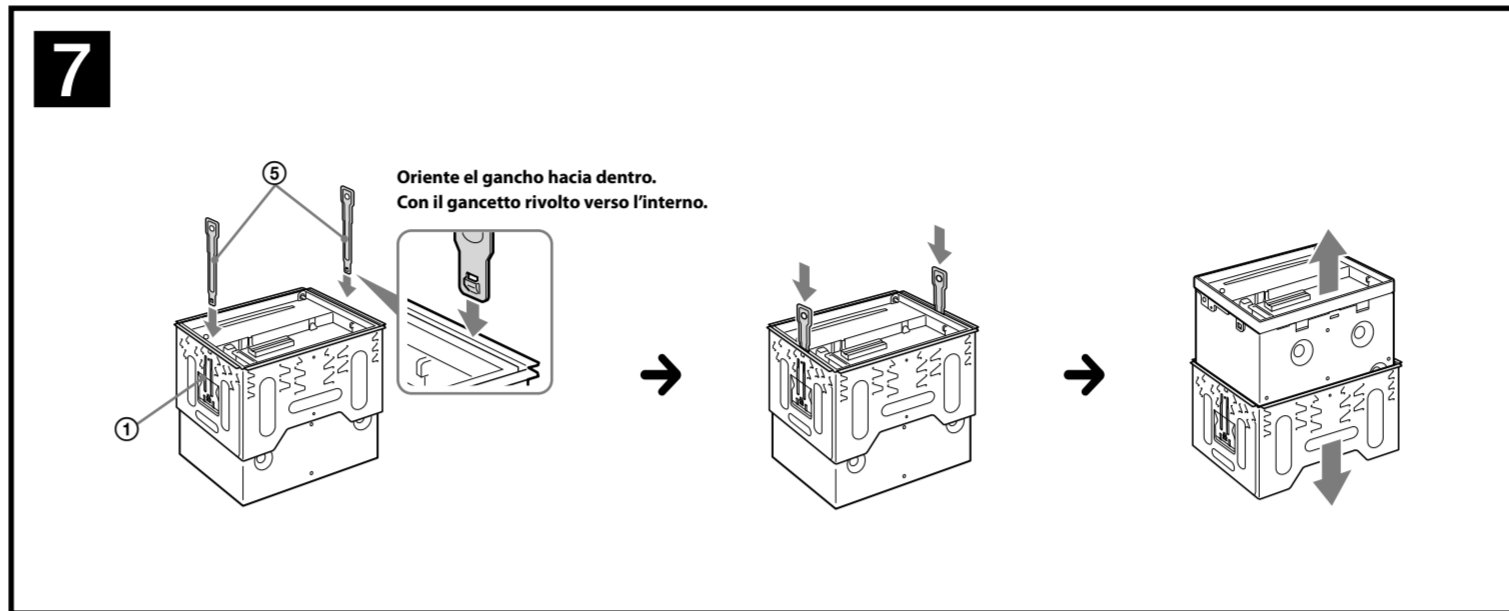
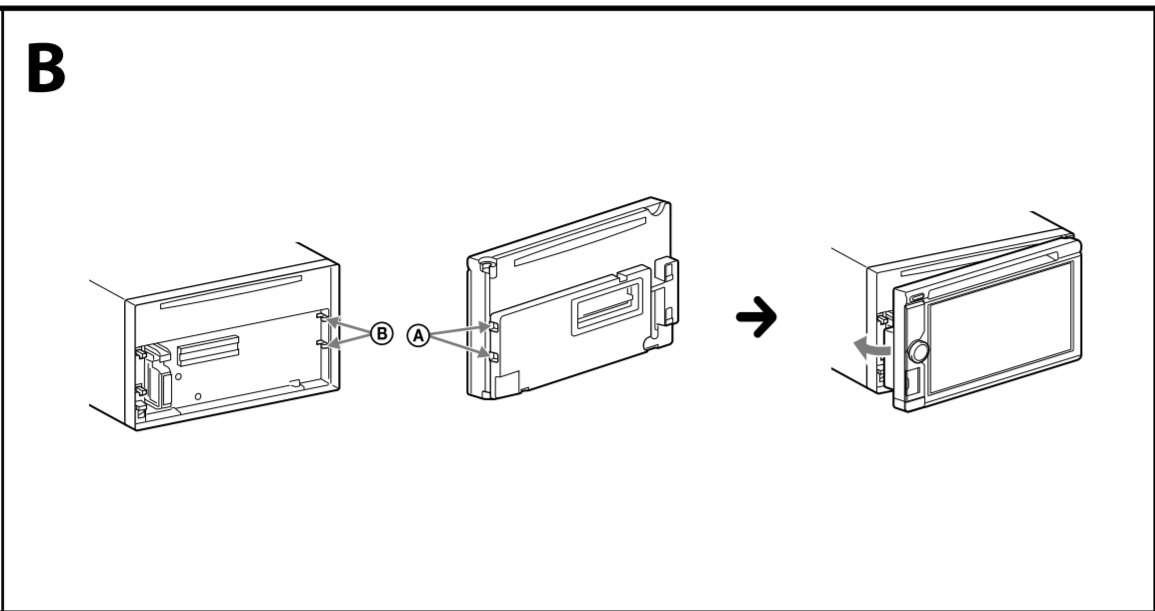
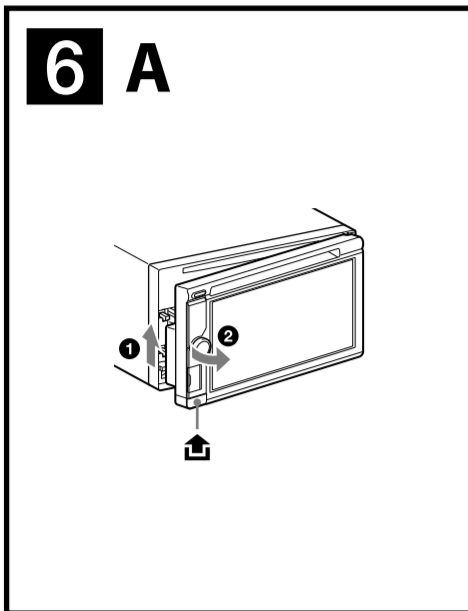
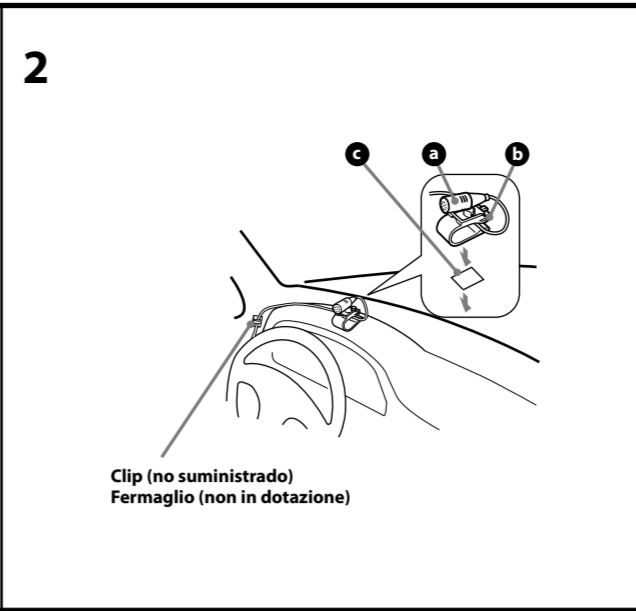
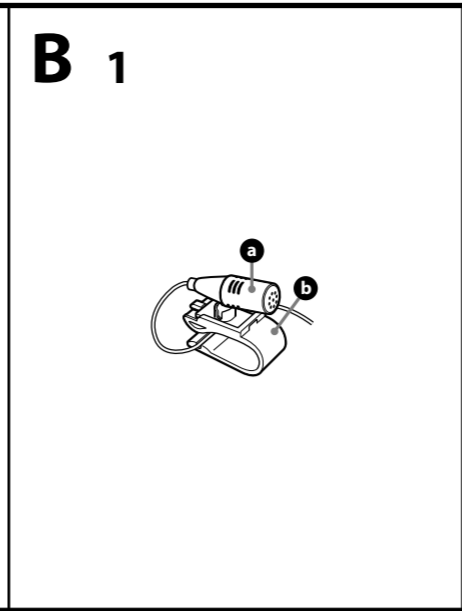
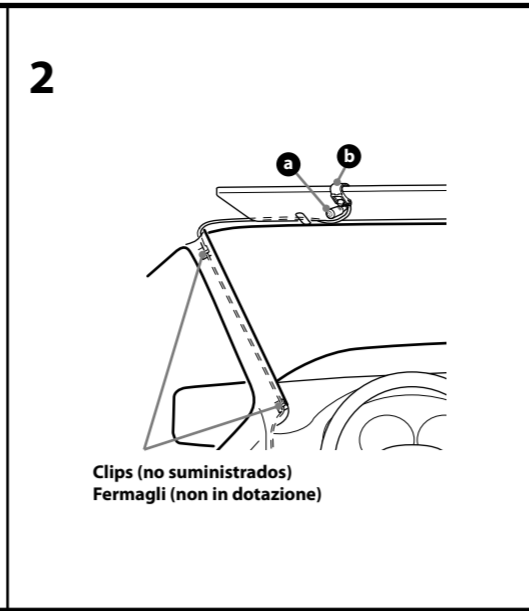
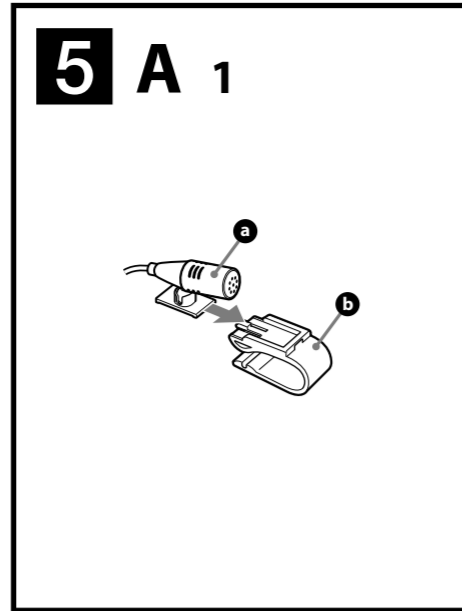
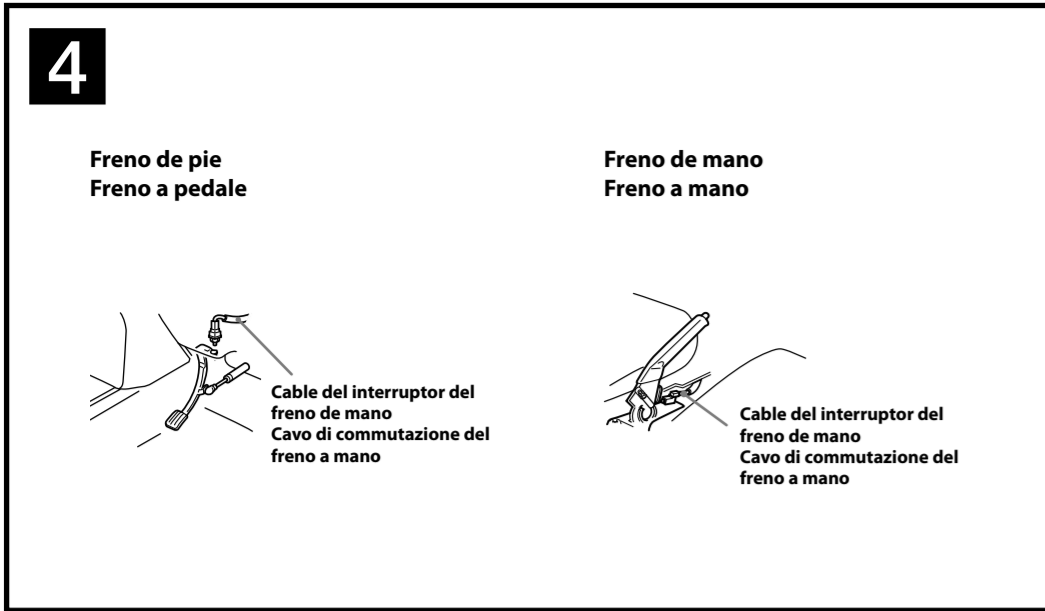

**Precauciones**

- Elija cuidadosamente el lugar de montaje de forma que la unidad no interfiera con las funciones normales de conducción.
- Evite instalar la unidad donde pueda quedar sometida a polvo, suciedad, vibraciones excesivas o altas temperaturas como, por ejemplo, a la luz solar directa o cerca de conductos de calefacción.
- Para realizar una instalación segura y firme, utilice solamente los componentes de montaje suministrados.
- Para montar/desmontar el panel frontal con facilidad y, en especial, para garantizar una conducción segura, es necesario dejar una determinada distancia entre el panel frontal y la palanca de cambio. La distancia necesaria varía en función de la posición de la palanca de cambios del vehículo. Antes de instalar la unidad, seleccione cuidadosamente una ubicación de instalación para asegurarse de que puede conducir con seguridad.

**Ajuste del ángulo de montaje**

Ajuste el ángulo de montaje a menos de 45°.

**Conexión del cable del freno de mano 4**

Asegúrese de conectar el cable del freno de mano (de color verde claro) del cable de suministro de alimentación ③ al cable del interruptor del freno de mano. La posición de montaje del cable del interruptor del freno de mano depende de su vehículo. Consulte con su concesionario o con el distribuidor de Sony más cercano para obtener más información.

**Instalación del micrófono 5**

Para capturar su voz durante las llamadas con manos libres, es necesario instalar el micrófono ⑤.

**Precauciones**

- Mantenga el micrófono alejado de lugares con humedad y temperaturas muy altas.
- Que el cable se enrolle alrededor de la columna de dirección o de la palanca de cambios es extremadamente peligroso. Asegúrese de impedir que el cable y otros componentes obstruyan la conducción.
- Si el vehículo dispone de airbags u otros dispositivos de amortiguación de impactos, póngase en contacto con el establecimiento donde ha adquirido esta unidad o con el concesionario de automóviles antes de llevar a cabo la instalación.

**5-A Instalación en la visera**

1 Instale el micrófono ⑤ en el clip ⑥.  
2 Instale el clip ⑥ en la visera.  
3 Instale los clips (no suministrados) y ajuste la longitud y la posición del cable para evitar que obstaculice la conducción.

**5-B Instalación en el salpicadero**

1 Instale el micrófono ⑤ en el clip ⑦ y, a continuación, coloque el cable en la ranura del clip ⑧.  
2 Enganche el clip ⑧ en el salpicadero con la cinta adhesiva de dos caras ⑨.  
3 Instale un clip (no suministrado) y ajuste la longitud y la posición del cable para evitar que obstaculice la conducción.

**Notas**

- Antes de colocar la cinta adhesiva de doble cara ⑨, limpie la superficie del salpicadero con un paño seco.
- Ajuste el ángulo del micrófono en la posición adecuada.
- El micrófono ⑤ puede instalarse sin el clip ⑧.
- En este caso, enganche directamente el micrófono en el salpicadero con la cinta adhesiva de dos caras ⑨. Guárdese el clip ⑧ por si la base falta en el futuro.

**Forma de extraer e instalar el panel frontal 6**

Antes de instalar la unidad, extraiga el panel frontal.

**6-A Para extraerlo**

Antes de extraer el panel frontal, asegúrese de mantener presionado (SOURCE/OFF). Pulse ⑩. Después, sujete el panel frontal por el lado izquierdo y ábralo hacia la derecha.

**Sugerencia**

Si también levanta ligeramente el lado izquierdo del panel frontal ⑩, la extracción es más sencilla.

**6-B Para instalarlo**

Coloque los orificios ⑪ del panel frontal en los salientes ⑫ de la unidad y, a continuación, realice una ligera presión en el lado izquierdo para insertar el panel.

**Extracción del soporte 7**

Antes de instalar la unidad, extraiga el soporte ⑬ de la unidad.

1 Inserte ambas llaves de liberación ⑭ entre la unidad y el soporte ⑬ hasta que encajen.  
2 Presione el soporte ⑬ y, a continuación, levante la unidad para separar ambos elementos.

**Montaje de la unidad 8**

**8-A Montaje de la unidad con el soporte suministrado**

1 Coloque el soporte suministrado ⑬ dentro del salpicadero.  
2 Doble los ganchos hacia fuera para conseguir una fijación segura.  
3 Monte la unidad en el soporte suministrado ⑬.

**8-B Montaje de la unidad en un vehículo japonés**

Es posible que pueda instalar esta unidad en algunos vehículos de marcas japonesas sin necesidad de utilizar el soporte suministrado. En caso de que no pueda, póngase en contacto con el distribuidor de Sony.

Para montar esta unidad en los soportes preinstalados del vehículo, utilice los tornillos ⑯ suministrados en los orificios para tornillos correspondientes en función de su automóvil: T corresponde a TOYOTA, M a MITSUBISHI y N a NISSAN.

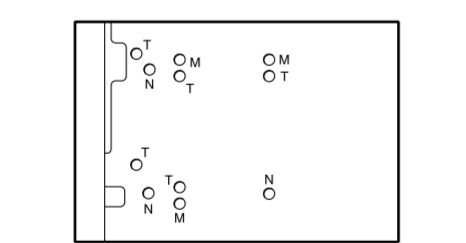

**Notas**

- Para evitar fallos de funcionamiento, realice la instalación únicamente con los tornillos suministrados ⑯.
- No ejerza presión excesiva sobre los botones de la unidad.
- No ejerza presión sobre la pantalla de cristal líquido.
- Antes de efectuar el montaje, asegúrese de que no haya ningún objeto en la parte superior de la unidad.

**Advertencia: si el encendido del vehículo no dispone de una posición ACC**

Asegúrese de ajustar la función de desconexión automática. Para obtener información, consulte el "Manual de instrucciones" suministrado. La unidad se apagará del todo automáticamente en el tiempo establecido si no hay ninguna fuente seleccionada, lo que evita que se desgaste la batería. Si no ha ajustado la función de desconexión automática, mantenga pulsado (SOURCE/OFF) cada vez que apague el interruptor de encendido, hasta que la pantalla desaparezca.

**Botón de reinicio**

Una vez finalizadas la instalación y las conexiones, asegúrese de presionar el botón de reinicio (situado detrás del panel frontal) con un bolígrafo, etc.

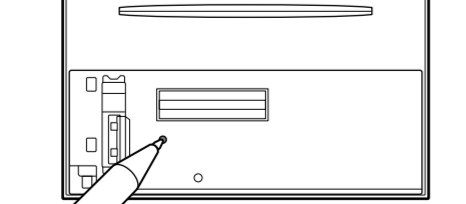

**Precauciones**

- Seleccione con atención la posición para la instalación en modo que el dispositivo no interfiera con las operaciones de guía del conductor.
- Evite instalar el dispositivo donde sea sometido a altas temperaturas, como a la luz solar directa o al getto de aire caliente del sistema de calefacción, o donde pueda estar sujeto a polvo, suciedad y vibraciones excesivas.
- Use solo el material de montaje en dotación para una instalación estable y segura.
- Per insertar/rimuovere agevolmente il pannello anteriore e soprattutto per garantire una guida sicura, è necessario mantenere una certa distanza tra il pannello anteriore e la leva del cambio. La distanza necessaria varia in base alla posizione della leva del cambio dell'auto. Prima di installare l'apparecchio, scegliere con attenzione la posizione per l'installazione in modo che le operazioni di guida risultino sicure.

**Regolazione dell'angolo di montaggio**

Regolare l'angolo di montaggio in modo che sia inferiore a 45°.

**Collegamento del cavo del freno a mano 4**

Assicurarsi di collegare il cavo del freno a mano (verde chiaro) del cavo di collegamento dell'alimentazione ③ al cavo di commutazione del freno a mano. La posizione di montaggio del cavo di commutazione del freno a mano varia in base all'auto. Per ulteriori informazioni, consultare l'autoconcessionario di fiducia o il più vicino rivenditore Sony.

**Installazione del microfono 5**

Per capturar la voce durante le chiamate in vivavoce, è necessario installare il microfono ⑤.

**Attenzione**

- Non sottoporre il microfono a temperature ed umidità eccessivamente elevate.
- Se il cavo rimane avvolto al piantone di guida o alla leva del cambio, possono verificarsi situazioni di pericolo. Accertarsi di posizionare il cavo e altre parti in modo che non ostruiscano la guida.
- Se nell'auto sono presenti air-bag o altri dispositivi di assorbimento degli urti, prima dell'installazione contattare il negozio in cui è stato acquistato l'apparecchio o l'autoconcessionario.

**5-A Installazione sull'alletta parasole**

1 Installare il microfono ⑤ sul fermaglio ⑥.  
2 Installare il fermaglio ⑥ sull'alletta parasole.  
3 Installare i fermagli (non in dotazione) e regolare la lunghezza e la posizione del cavo in modo che non ostacoli la guida.

**5-B Installazione sul cruscotto**

1 Installare il microfono ⑤ sul fermaglio ⑥, quindi posizionare il cavo nella scanalatura del fermaglio stesso ⑥.  
2 Applicare il fermaglio ⑥ al cruscotto utilizzando il nastro biadesivo ⑨.  
3 Installare un fermaglio (non in dotazione) e regolare la lunghezza e la posizione del cavo in modo che non ostacoli la guida.

**Notas**

- Prima di applicare il nastro biadesivo ⑨, pulire la superficie del cruscotto con un panno asciutto.
- Regolare l'installazione del microfono sulla posizione corretta.
- Il microfono ⑤ può essere installato senza utilizzare il fermaglio ⑥. In questo caso, applicare direttamente il microfono al cruscotto utilizzando il nastro biadesivo ⑨. Conservare il fermaglio non utilizzato ⑥ per usi futuri.

**Come rimuovere e reinserire il pannello anteriore 6**

Prima di installare l'apparecchio rimuovere il pannello anteriore.

**6-A Per rimuoverlo**

Prima di rimuovere il pannello anteriore, assicurarsi di tenere premuto (SOURCE/OFF). Premere ⑩, quindi tenere fermo il lato sinistro del pannello anteriore ed estrarlo dal lato destro.

**Suggerimento**

Sollevando leggermente il lato sinistro del pannello anteriore ⑩, l'estrazione risulta più facile.

**6-B Per reinserirlo**

Posizionare i fori ⑪ del pannello anteriore sui supporti ⑫ dell'unità, quindi premere leggermente il lato sinistro.

**Rimozione della staffa 7**

Prima di installare l'apparecchio, rimuova la staffa ⑬ dall'apparecchio.

1 Inserire contemporaneamente entrambe le chiavette di rilascio ⑭ tra l'apparecchio e la staffa ⑬ fino a che non scattano in posizione.  
2 Estrarre la staffa ⑬, quindi sollevare l'apparecchio per rimuoverlo.

**Montaggio dell'apparecchio 8**

**8-A Montare l'apparecchio utilizzando la staffa in dotazione**

1 Installare la staffa in dotazione ⑬ nel cruscotto.  
2 Piegar e morsetti verso l'esterno per un'applicazione più stabile.  
3 Montare l'apparecchio sulla staffa in dotazione ⑬.

**8-B Montaggio in un'auto giapponese**

È possibile installare il presente apparecchio in alcuni tipi di auto giapponesi senza utilizzare la staffa in dotazione. In caso contrario, rivolgersi al rivenditore Sony autorizzato.

Durante il montaggio del presente apparecchio sulle staffe preinstallate dell'auto, inserire le viti in dotazione ⑰ negli appositi fori, in base al modello dell'auto: T per TOYOTA, M per MITSUBISHI e N per NISSAN.

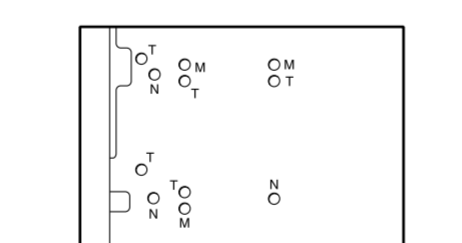

**Note**

- Effettuare l'installazione utilizzando esclusivamente le viti in dotazione ⑰, onde evitare problemi di funzionamento.
- Non applicare forza eccessiva sui tasti dell'apparecchio.
- Non premere sullo schermo LCD.
- Prima del montaggio, accertarsi che sulla parte superiore dell'apparecchio non vi sia alcun oggetto.

**Avvertenza relativa all'installazione su un'auto sprovvista della posizione ACC (accessoria) sul blocchetto di accensione**

Accertarsi di impostare la funzione di spegnimento automatico. Per ulteriori informazioni, consultare le "Istruzioni per l'uso" in dotazione. L'apparecchio si spegne completamente e automaticamente allora impostata quando non è selezionata alcuna sorgente, onde evitare che la batteria si scarichi. Se la funzione di spegnimento automatico non è stata impostata, ogni volta che il motore viene spento tenere premuto (SOURCE/OFF) finché il display non viene disattivato.

**Tasto di azzeramento**

Una volta completate le procedure di installazione e i collegamenti, accertarsi di premere il tasto di azzeramento, situato dietro il pannello anteriore, con una penna a sfera o un oggetto simile.

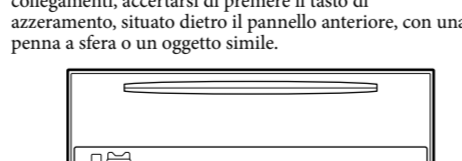

**Diagrama de conexión de la alimentación**

El conector de alimentación auxiliar puede variar según el vehículo. Consulte el diagrama de conexión de la alimentación auxiliar del vehículo para asegurarse de que realiza las conexiones correctamente. Hay tres tipos básicos de diagramas (se muestran a continuación). Es posible que deba intercambiar las posiciones de los cables rojo y amarillo del cable de suministro de alimentación de la unidad ③. Una vez que haya realizado las conexiones de los cables de la fuente de alimentación conmutada correctamente, conecte la unidad a la alimentación del vehículo. Si desea realizar alguna consulta o solucionar algún problema relativo a la conexión de la unidad que no se trate en este manual, póngase en contacto con el concesionario en el que ha adquirido el vehículo.

**Diagrama dei collegamenti di alimentazione**

Il connettore di alimentazione ausiliaria può variare a seconda della macchina. Controllare il diagramma del connettore di alimentazione ausiliaria dell'auto per assicurarsi che i collegamenti corrispondano correttamente. Vi sono tre tipi di base (illustrazione sotto). Potrebbe essere necessario cambiare le posizioni dei fili rosso e giallo del cavo di collegamento dell'alimentazione dell'apparecchio ③. Dopo aver fatto corrispondere i collegamenti e aver commutato correttamente i cavi di alimentazione, collegare l'apparecchio all'alimentazione della macchina. In caso di domande o se sorgono problemi relativi al collegamento dell'apparecchio che non sono stati trattati nel presente manuale, contattare l'autoconcessionario.

