

**SONY**<sup>®</sup>

3-230-616-31 (1)

# *IC Recorder*

---

Manual de instrucciones

***IC*** RECORDER

***ICD-B10/B15***

©2001 by Sony Corporation

POR FAVOR LEA DETALLADAMENTE ESTE MANUAL DE INSTRUCCIONES ANTES DE CONECTAR Y OPERAR ESTE EQUIPO.

RECUERDE QUE UN MAL USO DE SU APARATO PODRIA ANULAR LA GARANTIA.

# Índice

---

## *Antes de comenzar*

¿Qué es una grabadora IC? .....	4
Características .....	5

---

## *Procedimientos iniciales*

Paso 1: Instalación de las pilas .....	6
Paso 2: Ajuste del reloj .....	8

---

## *Operaciones básicas*

Grabación de mensajes .....	10
Reproducción de mensajes .....	14
Reproducción de la sección especificada de forma repetida	
— Repetición A-B .....	18
Borrado de mensajes .....	19

---

## *Edición de mensajes*

Adición de grabaciones .....	21
División de un mensaje en dos/Combinación de mensajes	
— Función de índice .....	23
Desplazamiento de mensajes a una carpeta diferente	
— Función de desplazamiento .....	26

---

## *Otras funciones*

Inicio de la grabación a una hora determinada	
— Grabación con temporizador .....	27
Reproducción de mensajes a una hora determinada con alarma .....	30
Prevención contra operaciones accidentales — Función HOLD .....	33
Selección del modo de visualización .....	34
Mapa de menús .....	35
Cambio de los ajustes .....	36

---

## *Información complementaria*

Precauciones .....	37
Solución de problemas .....	38
Índice de componentes y controles .....	42
Especificaciones .....	45
Índice alfabético .....	46

## ► Antes de comenzar

# ¿Qué es una grabadora IC?

Esta grabadora IC permite grabar y reproducir mensajes orales de la memoria IC incorporada.

### ● Grabación

Al grabarse un mensaje nuevo, se añade automáticamente a continuación de los últimos mensajes grabados.

Al contrario que con las grabadoras de cintas, no es preciso preocuparse por la posibilidad de grabar accidentalmente sobre mensajes anteriormente grabados.

Puesto que no es necesario buscar el final de la última grabación, puede comenzar a grabar rápidamente cuando lo desee.

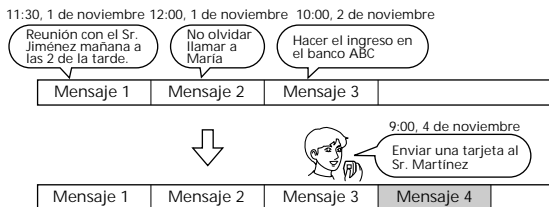

### ● Reproducción

Con esta grabadora IC, puede localizar rápidamente el mensaje que desee reproducir.

La operación de revisión de la grabación actual es también muy sencilla.

### ● Borrado

Puede borrar rápidamente los mensajes que no desee mediante una simple operación. Al borrar un mensaje, el siguiente avanza automáticamente sin dejar espacios en blanco.

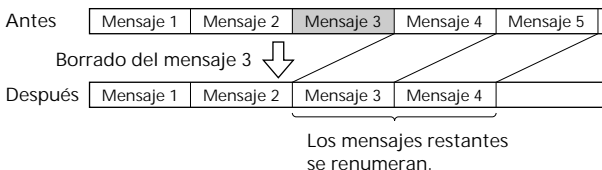

# Características

- Tiempo máximo de grabación ICD-B10: 63 min. (SP)/168 min. (LP)  
ICD-B15: 127 min. (SP)/339 min. (LP)  
Esta unidad es adecuada para grabar reuniones o discursos extensos.
- Posibilidad de grabar hasta 99 mensajes en cada una de las 3 (ICD-B10)/5 carpetas (ICD-B15)
- Función de alarma (página 30)  
Puede iniciar la reproducción del mensaje que desee con una alarma en la fecha y hora deseada.
- Función de grabación con temporizador (página 27)  
Puede iniciar la grabación de forma automática en la fecha y hora que desee.
- Función de índice (página 23)  
Puede añadir un índice en el punto que desee durante la grabación o la reproducción para dividir un mensaje en dos.  
También puede combinar mensajes mediante el borrado del índice.
- Función de reproducción repetida (páginas 16, 18)  
Esta unidad puede reproducir de forma repetida un mensaje o la sección seleccionada.
- Función de búsqueda fácil (página 17)  
Puede buscar rápidamente un punto (10 segundos adelante o 3 segundos atrás) e iniciar la reproducción.
- Control de velocidad de reproducción (página 16)  
Puede reproducir los mensajes rápida o lentamente. Esta función resulta útil al reproducir una grabación extensa, como una reunión.
- Función VOR avanzada (página 13)
- Funciones de sobrescritura y grabación adicional (página 21)  
Puede sobrescribir a continuación del punto deseado en un mensaje grabado o añadir una grabación nueva a un mensaje previamente grabado.
- Toma para micrófono externo (página 13)

## Paso 1: Instalación de las pilas

- 1 Deslice y levante la tapa del compartimiento de las pilas.

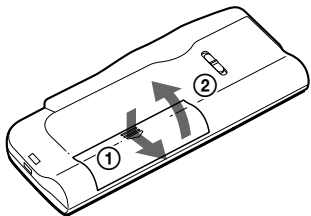

- 2 Inserte dos pilas alcalinas LR03 (tamaño AAA) con la polaridad correcta y cierre la tapa.

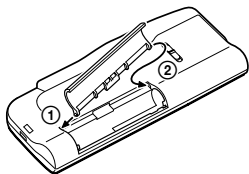
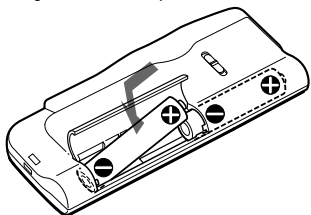



Si la tapa del compartimiento de las pilas se desprende accidentalmente, fíjela como se ilustra.

La indicación de ajuste del reloj aparece al insertar las pilas por primera vez o después de que la unidad haya permanecido sin pilas instaladas durante cierto tiempo. Consulte los pasos 2 a 4 del “Paso 2: Ajuste del reloj” en las páginas 8 y 9 para establecer la fecha y hora.

## Sustitución de las pilas

El indicador de pilas del visor muestra el estado de las pilas.

Cuando  parpadee, sustitúyalas por unas nuevas.

Cuando  parpadee, significa que las pilas están agotadas y la unidad dejará de funcionar.

## Duración de las pilas\*

Con un uso continuo, la duración de las pilas es de unas 7,5 horas (SP)/15 horas (LP) de grabación o unas 6 horas (SP)/8 horas (LP) de reproducción.

\* Con pilas alcalinas Sony LR03 (SG)

\* Al reproducir mediante el altavoz interno con el control VOL ajustado en 4 aproximadamente

La duración de las pilas puede reducirse según la utilización de la unidad.

## Notas

- No utilice pilas de manganeso con esta unidad.
- Cuando sustituya las pilas, inserte las nuevas antes de 3 minutos después de extraer las agotadas. En caso contrario, es posible que el visor muestre la indicación de ajuste del reloj o una fecha y hora incorrectas al volver a insertar las pilas. En este caso, ajuste la fecha y hora de nuevo. No obstante, los mensajes grabados y el ajuste de alarma se conservan.
- Cuando sustituya las pilas, asegúrese de cambiar las dos por unas nuevas.
- No cargue las pilas secas.
- Cuando no vaya a emplear la unidad durante mucho tiempo, extraiga las pilas para evitar daños por fugas y corrosión de las mismas.

## Nota sobre el mensaje "ACCESS"

Al insertar las pilas, es posible que aparezca "ACCESS" en el visor. No extraiga las pilas mientras se muestra este mensaje.

Si es preciso que la unidad procese cantidades excesivas de datos, es posible que "ACCESS" se muestre durante mucho tiempo. No se trata de un fallo de funcionamiento de la unidad. Espere a que el mensaje desaparezca antes de iniciar la operación.

## Paso 2: Ajuste del reloj

Es preciso poner el reloj en hora con el fin de utilizar la función de ajuste del temporizador o de la alarma.

La indicación de ajuste del reloj aparece al insertar las pilas por primera vez o después de que la unidad haya permanecido sin pilas instaladas durante cierto tiempo. En este caso, realice la operación a partir del paso 2.

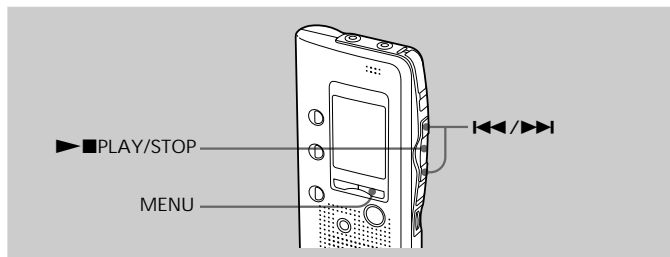

- 1 Pulse MENU para entrar en el modo de menú.

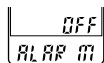

- 2 Muestre la indicación de ajuste del reloj.

- ① Pulse **◀◀** una vez para que aparezca "SET DATE".

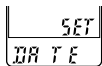

- ② Pulse **▶■**PLAY/STOP. Los dígitos del año parpadean.

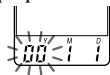

- 3 Ajuste la fecha.

- ① Pulse **◀◀** o **▶▶** para seleccionar los dígitos del año.

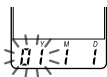

- ② Pulse **▶■**PLAY/STOP. Los dígitos del mes parpadean.



- ③ Ajuste el mes y el día de forma secuencial y pulse **▶■**PLAY/STOP. Los dígitos de la hora parpadean.

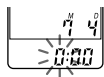



## 4 Ajuste la hora.

- ① Pulse **◀◀** o **▶▶** para seleccionar los dígitos de la hora.

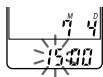

- ② Pulse **▶■**PLAY/STOP. Los dígitos de los minutos parpadean.

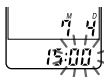

- ③ Ajuste los minutos.

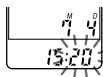

- 5 Pulse **▶■**PLAY/STOP cuando oiga la señal horaria. La indicación volverá a "SET DATE".

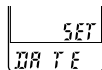

- 6 Pulse MENU para salir del modo de menú.



### Sugerencia

Esta unidad no dispone de interruptor de activación/desactivación de la alimentación. La indicación se muestra permanentemente.

# Grabación de mensajes

Puede grabar hasta 99 mensajes en cada una de las tres carpetas (A, B o C) para ICD-B10 o de las cinco carpetas (A, B, C, D o E) para ICD-B15. Puesto que el mensaje recientemente grabado se añade automáticamente a continuación del último mensaje grabado, puede iniciar la grabación rápidamente sin necesidad de buscar el final de la última grabación.

Ejemplo	Mensaje 1	Mensaje 2	Mensaje recién grabado	Espacio en blanco
---------	-----------	-----------	------------------------	-------------------

### Nota

Antes de realizar grabaciones extensas, asegúrese de insertar pilas nuevas y comprobar el indicador de pilas (página 7).

## 1 Seleccione la carpeta.

Pulse FOLDER varias veces para mostrar la carpeta en la que desee grabar mensajes.

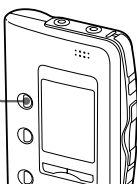

Carpeta actual

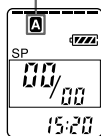

## 2 Inicie la grabación.

① Pulse ●REC/STOP.

Indicador de memoria restante

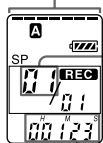

Número del mensaje actual

Indicación del contador\*

② Hable por el micrófono incorporado.

Indicador OPR (se ilumina en rojo durante la grabación.)

No es necesario mantener pulsado ●REC/STOP durante la grabación.

## 3

## Detenga la grabación.

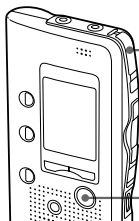

Pulse ●REC/STOP de nuevo.  
La unidad se detiene al principio de la grabación actual.

■STOP

Si no cambia la carpeta después de detener la grabación, la próxima vez que grabe grabará en la misma carpeta.

Para detener la grabación

También puede detener la grabación pulsando ■STOP en lugar de ●REC/STOP.

Para introducir una pausa de grabación

Para

Realice lo siguiente

introducir pausas durante la grabación\*

Pulse ■PAUSE.  
Durante la pausa de grabación, el indicador OPR parpadea en rojo y "PAUSE" parpadea en el visor.

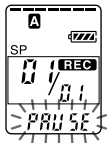

cancelar la pausa y reanudar la grabación

Pulse ■PAUSE o ●REC/STOP.  
La grabación se reanuda a partir de ese punto.  
(Para detener la grabación tras una pausa de grabación, pulse ■STOP.)

\* 15 minutos después de introducir la pausa de grabación, ésta se cancelará automáticamente y la unidad activará el modo de parada.

Continúa

## Grabación de mensajes (continuación)

Para seleccionar la sensibilidad del micrófono  
Consulte la página 36.

### Tiempo máximo de grabación

Con la ICD-B10, puede grabar durante un máximo de 63 minutos en el modo SP (reproducción estándar) y de 168 minutos en el modo LP (reproducción de larga duración). Si graba mensajes mezclando los modos SP y LP, el tiempo grabable variará de 63 a 168 minutos.

Con la ICD-B15, puede grabar durante un máximo de 127 minutos en el modo SP (reproducción estándar) y de 339 minutos en el modo LP (reproducción de larga duración). Si graba mensajes mezclando los modos SP y LP, el tiempo grabable variará de 127 a 339 minutos.

La unidad está ajustada de fábrica en el modo SP. Para cambiar el modo de grabación, consulte la página 36.

Puede comprobar el tiempo restante de grabación seleccionando el modo de indicación de tiempo restante de grabación. Consulte la página 34.

### Indicación de memoria restante

Durante la grabación, el indicador de memoria restante disminuye uno por uno.



Cuando el tiempo restante de grabación llegue a 5 minutos, la última de las indicaciones parpadeará. Cuando el tiempo restante de grabación llegue a 1 minuto, el modo de indicación seleccionado (página 34) y "REMAIN" parpadearán uno tras otro en el visor. Cuando la memoria esté llena, la grabación se detendrá automáticamente, "FULL" parpadeará en el visor y se oír una alarma. Para continuar grabando, borre primero algunos mensajes (página 19).

## Distintas formas de grabación

Inicio automático de la grabación en respuesta al sonido -  
Función VOR avanzada

Si la función VOR (grabación activada por voz) está ajustada en ON (página 36), la grabación se inicia cuando la grabadora detecta sonido y se detiene cuando no se oye ningún sonido.

### *Nota*

La función VOR se ve afectada por el sonido del entorno. Ajuste la sensibilidad (SENS) del micrófono en HI (alta) o LO (baja) (consulte la página 36). Si la grabación no es satisfactoria después de cambiar la sensibilidad del micrófono, o para grabaciones importantes, ajuste la función VOR en OFF.

Grabación con un micrófono externo o mediante otro equipo

Conecte un micrófono de tipo alimentación por enchufe u otro equipo a la toma MIC (PLUG IN POWER).

Cuando conecte un micrófono externo, el incorporado se desactivará automáticamente. Cuando conecte un micrófono de tipo alimentación por enchufe, la grabadora IC suministrará la alimentación automáticamente al micrófono.

Adición de grabaciones

Para añadir una grabación a un mensaje anteriormente grabado o añadir una grabación por sobrescritura durante la reproducción, consulte las páginas 21 y 22.

# Reproducción de mensajes

Para reproducir mensajes previamente grabados, inicie la operación a partir del paso 1.

Para reproducir mensajes recién grabados, inicie la operación a partir del paso 3.

## 1 Seleccione la carpeta.

Pulse FOLDER varias veces para mostrar la carpeta que desee reproducir.

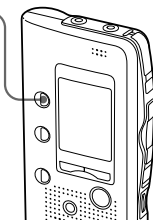

Carpeta actual

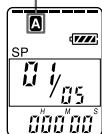

## 2 Seleccione el número de mensaje.

Pulse ◀◀ o ▶▶ para mostrar el número de mensaje deseado.

◀◀: para números de mensaje menores

▶▶: para números de mensaje mayores

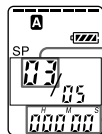
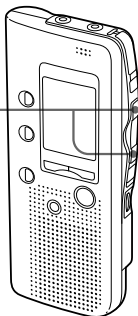

Número de mensaje seleccionado

Indicación del contador\*

\* Aparece la indicación seleccionada con el botón DISPLAY (página 34).

## 3

# Inicie la reproducción.

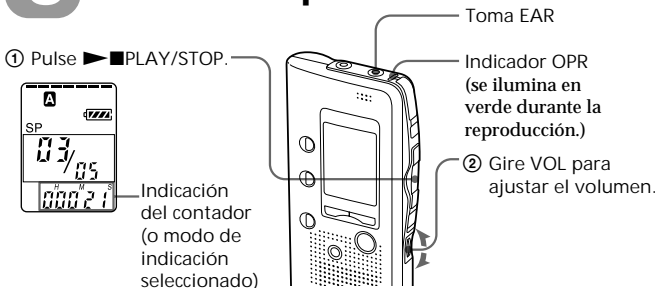

Tras reproducir un mensaje, la unidad se detiene en el principio del mensaje siguiente.

Una vez reproducido el último mensaje de una carpeta, la unidad se detiene en el principio del último mensaje.

Para escuchar en privado

Conecte un auricular o auriculares (no suministrados) a la toma EAR. El altavoz incorporado se desconectará de forma automática. Si conecta auriculares, se oirá sonido monofónico mediante los canales izquierdo y derecho.

Para detener la reproducción

Para	Realice lo siguiente
pararse al principio del mensaje actual	Pulse ■STOP.
pararse en la posición actual	Pulse ►■PLAY/STOP. (Función de pausa de reproducción)* Para reanudar la reproducción a partir de ese punto, pulse ►■PLAY/STOP de nuevo.

\* También puede introducir una pausa de reproducción pulsando ■PAUSE en lugar de ►■PLAY/STOP. El indicador OPR parpadeará en verde. Transcurrida una hora, la unidad entra en el modo de parada en la posición actual.

Continúa

## Reproducción de mensajes (continuación)

Reproducción de todos los mensajes de una carpeta de forma continua — Reproducción continua

Consulte la página 36.

Otras operaciones

Para	Realice lo siguiente
volver al principio del mensaje actual**	Pulse <b>◀◀</b> una vez.***
acceder al mensaje siguiente**	Pulse <b>▶▶</b> una vez.***
volver a mensajes anteriores/ acceder a los mensajes posteriores	Pulse <b>◀◀</b> o <b>▶▶</b> varias veces.*** (Durante el modo de parada, mantenga el botón pulsado para omitir mensajes de forma continua.)
realizar la reproducción rápidamente/lentamente	Ajuste <b>PLAY SPEED</b> en <b>FAST</b> o <b>SLOW</b> . La velocidad de reproducción de los mensajes aumentará un 30% o disminuirá un 15% aproximadamente con respecto a la velocidad normal.
reproducir los mensajes a velocidad normal	Ajuste <b>PLAY SPEED</b> en <b>NORMAL</b> .

\*\* Si ha insertado un marcador en el mensaje, la unidad se detendrá en dicho marcador.

\*\*\* Estas operaciones son para cuando **EASY-S** está ajustado en **OFF**. Con respecto a las operaciones disponibles cuando **EASY-S** está ajustado en **ON**, consulte la página 17.

## Distintas formas de reproducción

Reproducción de los mensajes de forma repetida

— Reproducción repetida

Durante la reproducción, pulse **▶■PLAY/STOP** más de un segundo.

Aparecerá “**↺**” y el mensaje seleccionado se reproducirá de forma repetida. Para reanudar la reproducción normal, pulse **▶■PLAY/STOP** de nuevo. Para detener la reproducción, pulse **■STOP**.

Reproducción del principio de cada mensaje

— Reproducción con exploración

Durante el modo de parada, pulse **▶■PLAY/STOP** más de un segundo.

Aparecerá “**SCAN**” en el visor y se reproducirán los primeros 5 segundos de cada mensaje de la carpeta seleccionada.

Cuando encuentre el mensaje deseado, pulse **▶■PLAY/STOP**. El mensaje se reproducirá hasta el final.



## Búsqueda hacia delante/atrás durante la reproducción (Búsqueda/Revisión)

Para buscar hacia delante, mantenga ►►► pulsado durante la reproducción y deje de pulsar el botón en el punto en que desee reanudar la reproducción. Para buscar hacia atrás, mantenga ◀◀◀ pulsado durante la reproducción y deje de pulsar el botón en el punto en que desee reanudar la reproducción.

La unidad busca a velocidad lenta (unidad de 4 segundos) con sonido de reproducción. Resulta útil para comprobar una palabra delante o detrás. Si mantiene ►►► o ◀◀◀ pulsado, la unidad comenzará a buscar a velocidad mayor.

Entre los mensajes, la unidad realiza una pausa durante 2 segundos.

Durante la búsqueda/revisión, aparece el contador independientemente del ajuste de modo de indicación (página 34).

Puede realizar la búsqueda o revisión durante la pausa de reproducción. La unidad vuelve a la pausa de reproducción en el punto en que deje de pulsar ►►► o ◀◀◀.

### ☞ Sugerencia

Cuando se realiza la reproducción rápidamente hasta el final del último mensaje, "END" parpadea durante 5 segundos y el indicador OPR se ilumina en verde. (No podrá oír el sonido de reproducción). Si mantiene ◀◀◀ pulsado mientras "END" parpadea, los mensajes se reproducirán rápidamente y la reproducción normal se iniciará en el punto en que deje de pulsar el botón.

Cuando "END" deja de parpadear y el indicador OPR se apaga, la unidad se detiene en el principio del último mensaje.

Si el último mensaje es largo y desea iniciar la reproducción en una parte posterior del mensaje, mantenga pulsado ►►► para reproducir el mensaje hasta el final y, a continuación, pulse ◀◀◀ mientras parpadea "END" para retroceder al punto deseado.

(Para mensajes que no sean el último, acceda al principio del mensaje siguiente y realice la reproducción hacia atrás hasta el punto deseado.)

## Localización rápida del punto en que desee iniciar la reproducción (Búsqueda fácil)

Con EASY-S ajustado en ON (página 36), puede localizar rápidamente el punto en que desee iniciar la reproducción pulsando ►►► o ◀◀◀ varias veces mientras reproduce o durante la pausa de reproducción.

Es posible retroceder unos 3 segundos pulsando ◀◀◀ una vez, o avanzar unos 10 segundos pulsando ►►► una vez. Esta función resulta útil para localizar puntos determinados en grabaciones largas.

# Reproducción de la sección especificada de forma repetida — Repetición A-B

Mientras se reproduce un mensaje, es posible establecer los puntos inicial (A) y final (B) de una sección que desee reproducir de forma repetida.

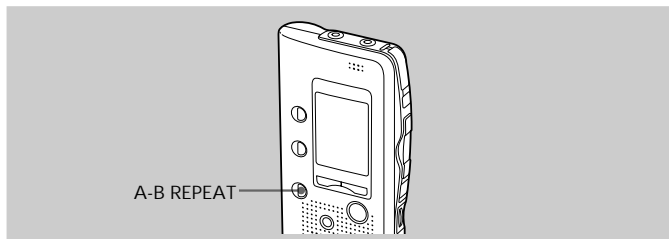

- 1 Durante la reproducción, pulse A-B REPEAT brevemente.

El punto de inicio (A) de la sección que desee reproducir de forma repetida queda establecido. "A-B B" parpadea.

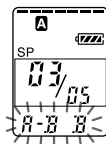

- 2 Durante la reproducción, pulse A-B REPEAT brevemente.

El punto de finalización (B) de la sección queda ajustado. Aparece "A-B" y la sección especificada se reproduce de forma repetida.

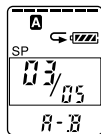

Para reanudar la reproducción normal  
Pulse ►■PLAY/STOP.

Para detener la reproducción con repetición A-B  
Pulse ■STOP.

## Notas

- No es posible ajustar la repetición A-B para una sección que se superponga a dos o más mensajes.
- Si no ajusta el punto de finalización (B), éste se establecerá automáticamente al final (o principio) del mensaje.

# Borrado de mensajes

Puede borrar los mensajes grabados uno por uno o todos los de una carpeta simultáneamente.

Tenga en cuenta que no es posible recuperar las grabaciones una vez borradas.

## Borrado de los mensajes uno por uno

Al borrar un mensaje, los restantes avanzan y se reenumeran con el fin de no dejar ningún espacio entre los mensajes.

Antes de borrar

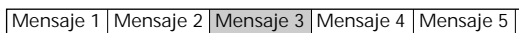

Borrado del mensaje 3



Después de borrar

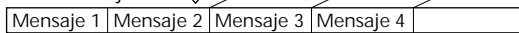

Los mensajes restantes se reenumeran.

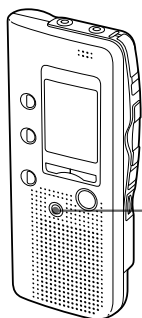

- 1 Pulse ERASE mientras se reproduce el mensaje que desea borrar o pulse ERASE más de 1 segundo durante el modo de parada.

Se oirá un pitido y el número del mensaje y "ERASE" parpadearán mientras se reproducen 10 veces los primeros y últimos 5 segundos del mensaje.

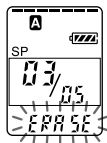

- 2 Pulse ERASE mientras se reproduce el mensaje.

El mensaje se borra y los restantes se reenumeran. (Por ejemplo, si borra el mensaje 3, el 4 se reenumerará como mensaje 3. Al completarse el borrado, la unidad se detiene en el principio del mensaje siguiente.)

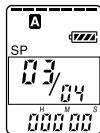

Para cancelar el borrado  
Pulse ■STOP antes del paso ②.

Continúa

## Borrado de mensajes (continuación)

Para borrar otros mensajes

Repita los pasos ① y ②.

Para borrar un mensaje parcialmente

Primero divida el mensaje añadiendo un índice (consulte la página 23) y, a continuación, realice los pasos de la página 19 para borrar el mensaje.

## Borrado de todos los mensajes de una carpeta

Ejemplo

Carpeta A

Mensaje 1	Mensaje 2	Mensaje 3	Espacio en blanco
-----------	-----------	-----------	-------------------

Carpeta B

Mensaje 1	Mensaje 2	Mensaje 3
-----------	-----------	-----------

Espacio en blanco
-------------------

Mensaje 1	Mensaje 2	Mensaje 3
-----------	-----------	-----------

- ① Pulse FOLDER para seleccionar la carpeta que desea borrar.

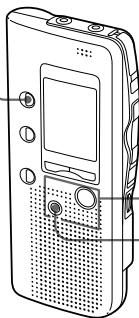

- ② Mientras pulsa ■STOP, pulse ERASE más de 1 segundo. "ALL ERASE" parpadeará durante 10 segundos.

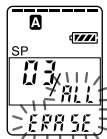

- ③ Mientras la indicación parpadea, pulse ERASE.



Para cancelar el borrado  
Pulse ■STOP antes del paso ③.

## Adición de grabaciones

### Adición de una grabación a un mensaje anteriormente grabado

Puede añadir una grabación al mensaje en reproducción.  
La grabación añadida se situará después del mensaje actual y se contabilizará como parte del mensaje.

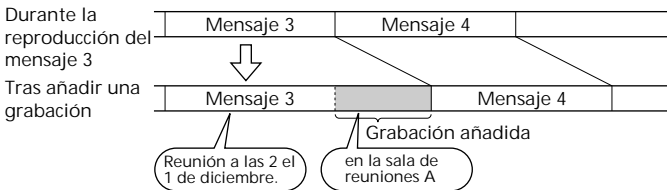
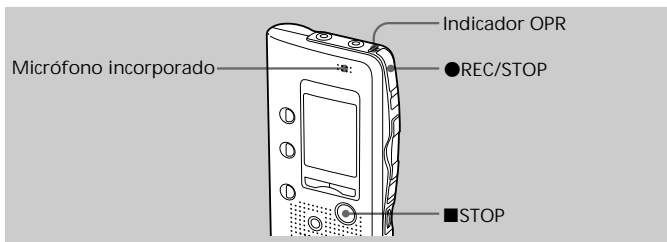

- 1 Durante la reproducción, pulse ● REC/STOP durante más de 1 segundo.  
Aparece el indicador REC y "ADD" parpadea tres veces en el visor.  
El indicador OPR se iluminará en rojo.  
La grabación nueva se añadirá al final del mensaje actual.

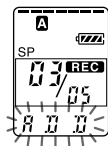

- 2 Pulse ● REC/STOP o ■ STOP para detener la grabación.

Continúa

### Adición de una grabación por sobrescritura durante la reproducción

Puede añadir una grabación por sobrescritura a continuación del punto seleccionado en un mensaje grabado. La parte del mensaje a continuación del punto seleccionado se elimina.

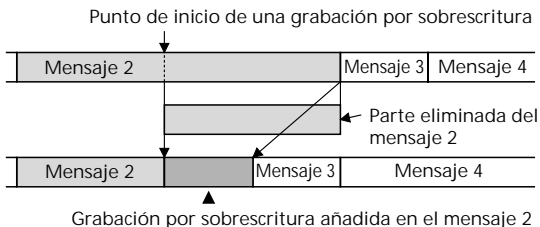

- 1 Durante la reproducción, pulse brevemente **●REC/STOP**.  
“OVER” parpadea en el visor y el indicador OPR parpadea en rojo.
- 2 Pulse **●REC/STOP** para iniciar la grabación.  
Aparece “REC” y el indicador OPR se ilumina en rojo.
- 3 Pulse **■STOP** para detener la grabación.



#### Notas

- El mensaje añadido se grabará en el mismo modo de grabación (SP o LP; consulte la página 36) que el original, independientemente del ajuste de modo de grabación actual.
- No será posible realizar la sobrescritura si la memoria restante de la grabadora IC es insuficiente. Para obtener información detallada, consulte la sección “Solución de problemas” en la página 38.

# División de un mensaje en dos/Combinación de mensajes — Función de índice

Puede dividir un mensaje añadiendo un índice o combinar mensajes borrando el índice.

Mientras los mensajes se graban o reproducen, puede añadir un índice (consulte a continuación). Puede borrar el índice en el modo de parada (consulte la página 25).

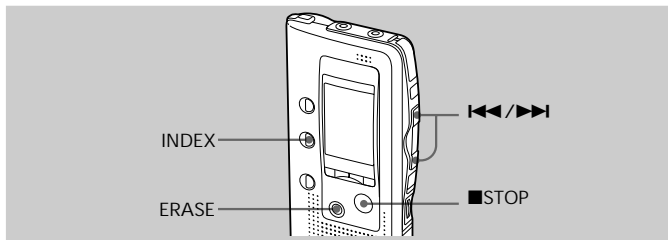

## División de un mensaje añadiendo un índice

Puede añadir un índice a un mensaje durante la grabación o la reproducción. La división de los mensajes permite encontrar fácilmente el punto que desee reproducir cuando realice una grabación extensa, como una reunión. Al añadir un índice, los números de mensaje aumentarán de la siguiente forma.

Antes de añadir un índice

Mensaje 1	Mensaje 2	Mensaje 3	Mensaje 4	
	↓ ▲ Se añade un índice.			
Mensaje 1	Mensaje 2	Mensaje 3	Mensaje 4	Mensaje 5

Después de añadir un índice

El primer tema del orden del día es...

A continuación, el siguiente tema.

El número de mensajes aumenta.

Continúa

## División de un mensaje en dos/Combinación de mensajes — Función de índice (continuación)

Para marcar un índice durante la grabación  
Mientras graba un mensaje, pulse INDEX en el punto que desee dividir.

El número de mensaje nuevo parpadea tres veces en el punto en que pulsó INDEX. El mensaje se dividirá en dos; no obstante, los mensajes se grabarán sin interrupción.

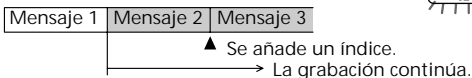
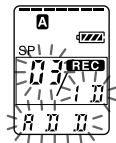

### *Sugerencia*

Puede añadir un índice durante el modo de pausa de grabación (página 13).

## Para añadir un índice durante la reproducción

Mientras reproduce un mensaje, pulse INDEX en el punto que desee dividir.

El mensaje se divide en dos y el número de mensaje nuevo parpadea tres veces.

Se añade una marca de índice y los números de índice siguientes aumentarán en uno.

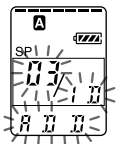

### *Sugerencia*

Puede añadir un índice después de ajustar la reproducción en pausa con **PAUSE** (página 15).

Para reproducir el mensaje marcado con un índice  
Pulse **◀◀** o **▶▶** para que aparezca el número de mensaje, ya que cada uno de los mensajes divididos dispone de número.

Para reproducir de forma continua los mensajes divididos  
Seleccione “ON” para “CONT” como se describe en “Cambio de los ajustes” en la página 36.



## Combinación de mensajes borrando el índice

Puede combinar dos mensajes en uno borrando el índice.

Mensaje 1	Mensaje 2	Mensaje 3	Mensaje 4	Mensaje 5
	↓	▲ Se borra un índice.		
Mensaje 1	Mensaje 2	Mensaje 3	Mensaje 4	

Los números de mensaje disminuyen.

En el modo de parada, realice los siguientes pasos:

- 1 Pulse ◀◀ o ▶▶ para mostrar el número del segundo de los dos mensajes que desee combinar.
- 2 Mientras pulsa INDEX, pulse ERASE durante más de 1 segundo.  
"ID ERASE" parpadeará durante 10 segundos.
- 3 Pulse ERASE mientras la indicación parpadea.  
Los dos mensajes quedan combinados en uno y los mensajes se reenumeran como se muestra en la ilustración anterior.

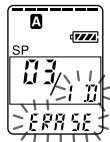

Para cancelar el borrado

Pulse ■STOP antes del paso 3.

### Notas

- Tras combinar mensajes borrando un índice, se eliminará el ajuste de alarma del último mensaje.
- Debido al sistema de grabación de la grabadora IC, es posible que no pueda añadir ni eliminar índices en determinados casos (página 41).

# Desplazamiento de mensajes a una carpeta diferente — Función de desplazamiento

Puede desplazar los mensajes grabados a otra carpeta.

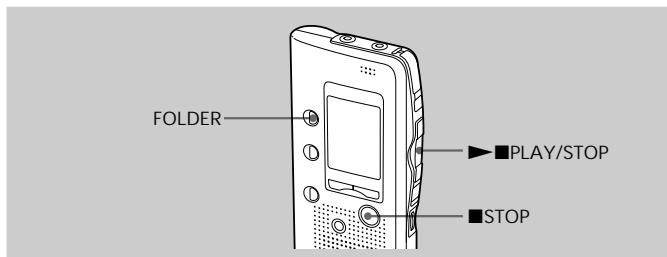

Ejemplo: Desplazamiento del mensaje 3 de la carpeta A a la C

- 1 Reproduzca el mensaje que desee desplazar.



- 2 Mientras se reproduce el mensaje, pulse FOLDER para que parpadee la indicación de la carpeta a la que desee desplazar el mensaje (C en este caso). Los primeros y últimos 5 segundos del mensaje se reproducirán 10 veces mientras la indicación de carpeta y “MOVE” parpadean.

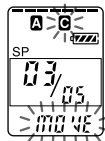

- 3 Pulse ►■PLAY/STOP.

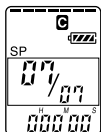

Para cancelar el desplazamiento de mensajes

Pulse ■STOP antes del paso 3.

(Ejemplo: si la carpeta C tenía 6 mensajes)

*Nota*

La función de desplazamiento no duplica los mensajes en otra carpeta. Al desplazar un mensaje a otra carpeta, el incluido en la carpeta anterior se eliminará.

### Inicio de la grabación a una hora determinada — Grabación con temporizador

Puede iniciar la grabación a la hora que desee.

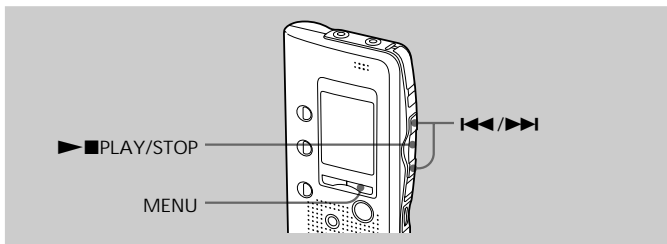

1 Muestre la indicación de ajuste del temporizador.

① Pulse MENU.

La unidad entra en el modo de menú y aparece "ALARM".

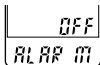

② Pulse ◀◀ o ▶▶ varias veces para que aparezca "TIMER" y pulse ▶■PLAY/STOP. "OFF" comienza a parpadear.



*Nota*

No será posible ajustar el temporizador si el reloj no se ha puesto en hora.

③ Pulse ◀◀ o ▶▶ para que "ON" parpadee.



④ Pulse ▶■PLAY/STOP.

"START" se muestra durante un segundo y, después, "DATE" parpadea en el visor.



Continúa

## Inicio de la grabación a una hora determinada — Grabación con temporizador (continuación)

### 2 Establezca la fecha de inicio de la grabación.

- para que la grabación se inicie en una fecha determinada

① Pulse ►■PLAY/STOP mientras "DATE" parpadea.

② Pulse ◀◀ o ▶▶ para seleccionar los dígitos del año y pulse ►■PLAY/STOP.

③ Seleccione los dígitos del mes y del día de la misma forma.

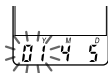

- para grabar una vez a la semana

Pulse ◀◀ o ▶▶ para seleccionar el día de la semana.



- para grabar a la misma hora todos los días

Pulse ◀◀ o ▶▶ para seleccionar "DAILY" y pulse ►■PLAY/STOP.

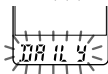

### 3 Establezca la hora de inicio de la grabación.

① Pulse ◀◀ o ▶▶ para seleccionar los dígitos de la hora y pulse ►■PLAY/STOP.

② Pulse ◀◀ o ▶▶ para seleccionar los dígitos de los minutos y pulse ►■PLAY/STOP.

La indicación "END" aparece durante un segundo y, después, los dígitos de la hora de finalización de la grabación parpadean en el visor.

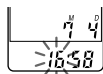

### 4 Repita el paso 3 para ajustar la hora de finalización de la grabación.

### 5 Seleccione el modo de grabación.

Pulse ◀◀ o ▶▶ para seleccionar "SP" o "LP" y pulse ►■PLAY/STOP.



### 6 Pulse MENU para salir del modo de menú.

Vuelve a aparecer la indicación normal y se muestra "⊕".

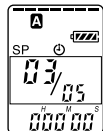

La grabación se inicia automáticamente a la hora programada.

"⊕" parpadea en el visor durante la grabación.

Cuando la grabación finaliza, la unidad se detiene de forma automática en el principio del mensaje recién grabado.

Para detener la grabación con temporizador  
Pulse ■STOP.

Para cambiar el ajuste del temporizador  
Pulse ◀◀ o ▶▶ en el paso 2, 3 o 4 de la página 28 para cambiar el año, mes, día u hora y pulse ▶■PLAY/STOP.

Para cancelar el ajuste de grabación con temporizador  
Seleccione "OFF" en los pasos 1-③ de la página 27 y pulse ▶■PLAY/STOP.

### Notas

- No es posible ajustar el temporizador para grabar más de un mensaje.
  - Al iniciarse la grabación con temporizador, el modo de grabación elegido en el paso 5 se selecciona automáticamente. Cuando la grabación finaliza, el modo de grabación recupera el valor inicial.
  - Compruebe que el tiempo de grabación restante sea suficientemente extenso para la grabación con temporizador. No podrá ajustar el temporizador si la longitud de la grabación con temporizador supera el tiempo de grabación restante. No obstante, si se trata de la grabación una vez por semana o diaria, podrá ajustar el temporizador si el tiempo de grabación restante es superior a la primera grabación. Para la segunda grabación o posterior, la grabación con temporizador se detiene cuando no queda más tiempo restante en la grabadora IC.
  - Si se han grabado 99 mensajes en la carpeta seleccionada o si la memoria está llena, la grabación con temporizador no se iniciará.
  - Si el temporizador se programa para comenzar a grabar antes de las 23:59 y para finalizar después de las 0:00, la grabación se detendrá el día siguiente.
  - Si la hora de inicio del temporizador coincide con la reproducción con alarma, dicha reproducción se detendrá y se iniciará la grabación con temporizador.
  - Si la hora de inicio de la grabación con temporizador coincide con una operación que no sea la grabación, dicha operación se detendrá y se iniciará la grabación con temporizador.
- Si la hora de inicio de la grabación con temporizador coincide con la grabación, ésta continuará realizándose y no se iniciará la grabación con temporizador.

# Reproducción de mensajes a una hora determinada con alarma

Puede activar una alarma e iniciar la reproducción de un mensaje seleccionado a la hora que desee. Puede hacer que el mensaje se reproduzca en la fecha que desee, una vez cada semana o todos los días a la misma hora. También puede activar la alarma sin reproducir ningún mensaje.

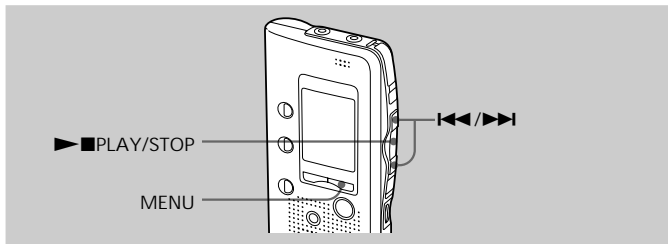

- 1 Seleccione el mensaje que desee reproducir.  
(Consulte los pasos 1 y 2 de la página 14.)



- 2 Pulse MENU.  
Aparecerá "ALARM OFF".  
(Si aparece "ALARM ON", significa que la alarma se ha ajustado.)



### Nota

La alarma no podrá ajustarse si el reloj no se ha puesto en hora o si no se ha grabado ningún mensaje en la carpeta seleccionada.

- 3 Establezca el ajuste de alarma en ON.

① Pulse ►■.

② Pulse ◀◀ o ▶▶ para que "ON" parpadee.

③ Pulse ►■.

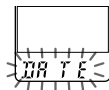
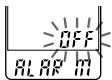

## 4 Ajuste la fecha de alarma.

- para que la reproducción se realice en una fecha determinada

- ① Pulse **▶■** mientras "DATE" parpadea.
- ② Pulse **◀◀** o **▶▶** para seleccionar los dígitos del año y pulse **▶■**.
- ③ Seleccione los dígitos del mes y del día de la misma forma.



- para reproducir una vez a la semana  
Pulse **◀◀** o **▶▶** para seleccionar el día de la semana y pulse **▶■**.
- para reproducir todos los días a la misma hora  
Pulse **◀◀** o **▶▶** para seleccionar "DAILY" y pulse **▶■**.

## 5 Ajuste la hora de alarma.

- ① Pulse **◀◀** o **▶▶** para seleccionar los dígitos de la hora y pulse **▶■**.
- ② Seleccione los dígitos de los minutos y pulse **▶■**.

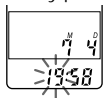

- 6 Pulse **◀◀** o **▶▶** para seleccionar "B-PLAY" (la reproducción se iniciará con una alarma) o "B-ONLY" (sólo se oirá una alarma).

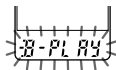

- 7 Pulse **▶■** PLAY/STOP.  
El ajuste se ha completado.

- 8 Pulse MENU para salir del modo de menú.  
Aparece la indicación normal.  
Aparece "(●)" cuando se selecciona el número del mensaje con ajuste de alarma.

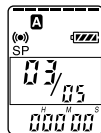

Continúa

## Reproducción de mensajes a una hora determinada con alarma (continuación)

A la hora programada, se oirá la alarma durante unos 10 segundos y se reproducirá el mensaje seleccionado. (Si seleccionó "B-ONLY" en el paso 6, se oirá la alarma solamente.)

Cuando la reproducción finaliza, la unidad se detiene de forma automática en el principio de ese mensaje.

Para escuchar de nuevo el mismo mensaje

Pulse ►■PLAY/STOP. El mismo mensaje se reproducirá desde el principio.

Para detener la alarma antes de que se inicie la reproducción

Pulse ■STOP mientras se oye la alarma. Puede detenerla aunque la función HOLD esté activada.

Para cancelar el ajuste de alarma

Pulse ◀◀ o ▶▶ para que parpadee "OFF" en el paso 3 de la página 30 y pulse ►■PLAY/STOP.

Para cambiar la fecha y hora de la alarma

Realice los pasos 1 a 3 de la página 30. Cuando aparezca la fecha de la alarma, realice los pasos 4 a 7 de la página 31 para cambiar la fecha y hora de la alarma.

### Notas

- Si intenta ajustar la alarma para reproducir un mensaje a una hora previamente programada para otro mensaje, aparecerá "PRE SET" para evitar nuevos ajustes.
- Si la hora de la alarma coincide con la reproducción de otro mensaje con una alarma, la reproducción se detendrá y se reproducirá el mensaje nuevo.
- Si la hora de inicio de la grabación con temporizador coincide con la reproducción con alarma, dicha reproducción se detendrá y se iniciará la grabación con temporizador.
- Si la hora de activación de la alarma coincide con la grabación, la alarma sonará una vez finalizada dicha grabación y "(●)" parpadeará.
- Si existe más de una activación de la alarma durante la grabación, sólo se reproducirá el primer mensaje.
- Si la hora de activación de la alarma se produce en el modo de menú de la unidad, se oirá la alarma y dicho modo se cancelará.
- Si borra el mensaje para el que ha ajustado su reproducción con alarma, el ajuste de alarma se cancelará.
- Si añade un índice al mensaje para el que ha ajustado la reproducción con alarma, la reproducción se detendrá en el índice.
- Si borra el índice del mensaje para el que ha ajustado su reproducción con alarma, el ajuste de alarma se cancelará.
- Puede ajustar el volumen de reproducción con el control VOL.



- Si la hora de activación de la alarma coincide con el borrado, se oír la alarma durante 10 segundos una vez finalizado dicho borrado y se iniciará la reproducción.
- El ajuste de alarma no se cancela cuando finaliza la reproducción con alarma. Para cancelar el ajuste de alarma, consulte la página 32.

## Prevención contra operaciones accidentales — Función HOLD

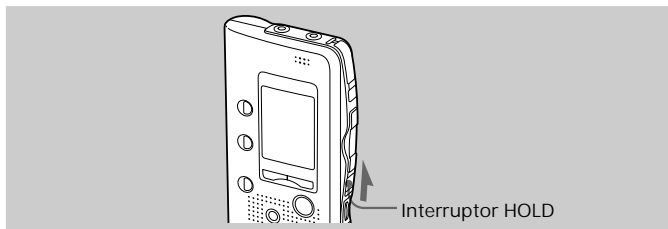

Deslice el interruptor HOLD en la dirección de la flecha. “HOLD” parpadeará tres veces, indicando que todas las funciones de los botones están bloqueadas.

Para cancelar la función HOLD, basta con deslizar el interruptor HOLD en la dirección contraria.

### Nota

Si la función HOLD está activada durante la grabación, cancele dicha función primero para detener la grabación.

### ☞ Sugerencia

Aunque la función HOLD esté activada, es posible detener la reproducción con alarma. Para detener la alarma o la reproducción, pulse ■STOP.

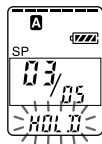

# Selección del modo de visualización

Puede seleccionar el modo de indicación para los modos de parada, grabación y reproducción. (Si la unidad no se utiliza durante más de 3 segundos en el modo de parada, el visor mostrará la hora actual independientemente del ajuste de modo de indicación.)

Cada vez que pulse DISPLAY, el modo de indicación cambiará como se muestra a continuación:

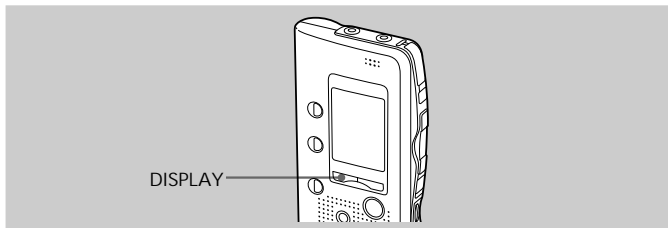

Contador:  
Tiempo de reproducción/  
grabación transcurrido en un mensaje

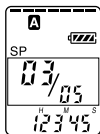

Tiempo de grabación restante:  
El tiempo de grabación restante aparece durante la grabación o en el modo de parada. Durante la reproducción, aparece el tiempo restante del mensaje.

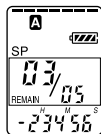

Hora de grabación:  
Fecha y hora en la que se grabó el mensaje actual. (Si el reloj no se ha puesto en hora, aparecerá "--:--".)

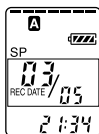

Fecha de grabación:  
Fecha en la que se grabó el mensaje actual. (Si el reloj no se ha puesto en hora, aparecerá "--Y--M--D".)

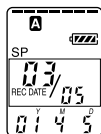

# Mapa de menús

Pulse MENU para entrar en el modo de menú.

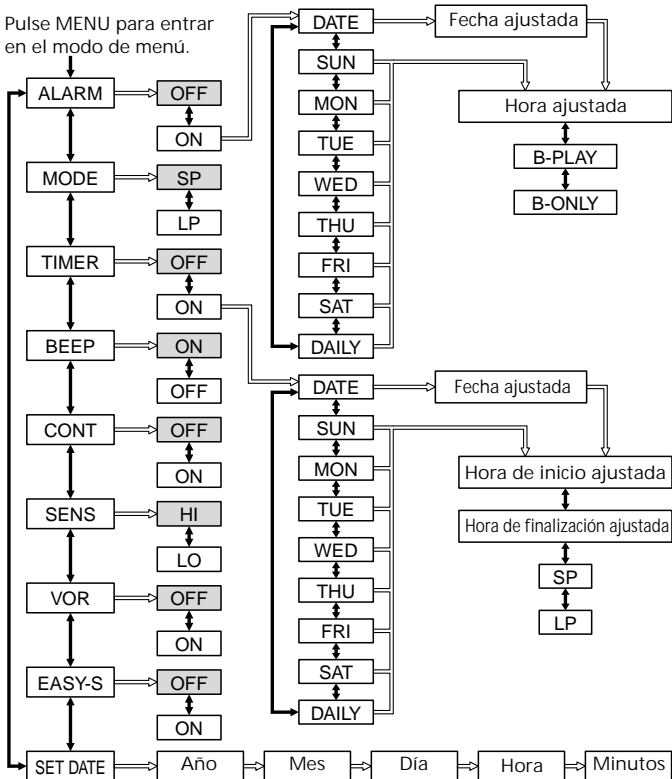

: Ajuste inicial

→ : Pulse ►■PLAY/STOP para acceder al siguiente paso.

↔ : Pulse ◀◀ o ▶▶ para seleccionar.

# Cambio de los ajustes

Siga el mapa de menús de la página 35.

- ① Pulse MENU para entrar en el modo de menú.
- ② Pulse ◀◀ o ▶▶ para seleccionar el elemento y pulse ▶■ PLAY/STOP.
- ③ Pulse ◀◀ o ▶▶ para seleccionar el modo y pulse ▶■ PLAY/STOP para fijar el ajuste.

## ● Ajuste de alarma (ALARM)

Consulte la página 30.

## ● Grabación con temporizador (TIMER)

Consulte la página 27.

## ● Modo de grabación (MODE)

SP: Permite grabar durante un máximo de 63 minutos (ICD-B10)/127 minutos (ICD-B15) con sonido mejorado.

LP: Permite grabar durante un máximo de 168 minutos (ICD-B10)/339 minutos (ICD-B15).

## ● Pitidos (BEEP)

BEEP ON: Se oirá un pitido para indicar que la operación se ha aceptado.

BEEP OFF: No se oirán pitidos, excepto para la alarma y el temporizador.

## ● Reproducción continua (CONT)

CONT ON: Permite reproducir todos los mensajes de una carpeta de forma continua.

CONT OFF: La reproducción se detiene al final de cada mensaje.

## ● Sensibilidad (SENS) del micrófono

HI (alta): Para grabar en reuniones o en lugares silenciosos y/o espaciosos.

LO (baja): Para grabar dictados o en lugares con ruido.

## ● VOR (Grabación activada por voz) (VOR)

VOR ON: La grabación se inicia cuando la grabadora detecta sonido y se detiene cuando no se oye ningún sonido.

VOR OFF: La grabadora continúa grabando se oiga sonido o no.

## ● Búsqueda fácil (EASY-S)

EASY-S ON: Permite retroceder unos 3 segundos con una pulsación del botón ◀◀, o avanzar unos 10 segundos con una pulsación del botón ▶▶.

EASY-S OFF: Permite retroceder al principio del mensaje actual con una pulsación del botón ◀◀, o avanzar al principio del mensaje siguiente con una pulsación del botón ▶▶.

## ● Ajuste del reloj (SET DATE)

Consulte la página 8.

### Precauciones

#### Alimentación

- Emplee la unidad sólo con 3 V CC. Utilice dos pilas alcalinas LR03 (tamaño AAA).

#### Seguridad

- No utilice la unidad mientras conduce, monta en bicicleta o emplea cualquier vehículo motorizado.

#### Empleo

- No deje la unidad en lugares próximos a fuentes de calor, ni sujetos a la luz solar directa, polvo excesivo o golpes mecánicos.
- Si se introduce algún objeto sólido o líquido en la unidad, extraiga las pilas y haga que dicha unidad sea revisada por personal especializado antes de volver a utilizarla.

#### Ruido

- Es posible que se oiga ruido si la unidad se sitúa cerca de una fuente de alimentación de CA, una lámpara fluorescente o un teléfono móvil durante la grabación o la reproducción.
- Es posible que se grabe ruido si algún objeto, como por ejemplo sus dedos, etc., frota o roza la unidad durante la grabación.

#### Mantenimiento

- Para limpiar el exterior, utilice un paño suave ligeramente humedecido con agua. No emplee alcohol, bencina ni diluyente.

Mantenga tarjetas de crédito que empleen codificación magnética o relojes de cuerda, etc., alejados de la unidad para evitar posibles daños causados por el imán del altavoz.

Si desea realizar alguna consulta o solucionar algún problema relativo a la unidad, consulte con el proveedor Sony más próximo.

#### Recomendaciones sobre copias de seguridad

Para evitar el riesgo potencial de pérdida de datos debido a operaciones accidentales o a fallos de funcionamiento de la grabadora IC, se recomienda que guarde una copia de seguridad de los mensajes grabados en una grabadora de cintas o en un ordenador, etc.

# Solución de problemas

Antes de solicitar asistencia técnica para la unidad, consulte las siguientes secciones. Si algún problema persiste una vez realizadas estas comprobaciones, consulte con el proveedor Sony más próximo.

Problema	Solución
La unidad no funciona.	<ul style="list-style-type: none"><li>• Ha insertado las pilas con la polaridad incorrecta.</li><li>• Las pilas disponen de poca energía.</li><li>• Los botones están bloqueados con el interruptor HOLD. (Si pulsa cualquier botón, "HOLD" parpadeará tres veces.)</li></ul>
No se oye el sonido por el altavoz.	<ul style="list-style-type: none"><li>• El auricular o auriculares están conectados.</li><li>• Se ha reducido el volumen por completo.</li></ul>
Aparece "FULL" y no es posible iniciar la grabación.	<ul style="list-style-type: none"><li>• La memoria está llena. Borre algunos mensajes. Consulte la página 19.</li><li>• Se han grabado 99 mensajes en el archivo seleccionado. Seleccione otro archivo o borre algunos mensajes. Consulte la página 19.</li></ul>
No es posible sobrescribir.	<ul style="list-style-type: none"><li>• La memoria restante es demasiado pequeña. La parte sobrescrita se eliminará después de finalizar la grabación de la parte de sobrescritura. Por tanto, sólo es posible sobrescribir dentro del tiempo restante de grabación.</li></ul>
Se oye ruido.	<ul style="list-style-type: none"><li>• Un objeto, como su dedo, etc., rozó accidentalmente la unidad durante la grabación, por lo que se grabó ruido.</li><li>• Colocó la unidad cerca de una fuente de alimentación de CA, una lámpara fluorescente o un teléfono móvil durante la grabación o la reproducción.</li><li>• El enchufe del micrófono conectado estaba sucio cuando grabó. Limpie el enchufe.</li><li>• El enchufe de los auriculares está sucio. Limpie el enchufe.</li></ul>

Problema	Solución
El nivel de grabación es bajo.	• Ha seleccionado “LO” en el modo SENS. Seleccione “HI” (consulte la página 36).
La grabación se interrumpe.	• La función VOR avanzada (página 13) está activada. Seleccione “OFF” en el modo VOR.
El nivel de grabación es inestable (al grabar música, etc.)	• Esta unidad está diseñada para que se ajuste de forma automática el nivel de grabación al grabar en reuniones, etc., y no es adecuada para grabar música.
La velocidad de reproducción es demasiado rápida o lenta.	• Ajuste el selector PLAY SPEED en “NORMAL”. Consulte la página 16.
Aparece “--:--”.	• No se ha puesto el reloj en hora (consulte la página 8).
Aparece “--Y--M--D” o “--:--” en la indicación REC DATE.	• La fecha de grabación no aparecerá si grabó el mensaje sin haber puesto el reloj en hora.
Aparece “PRE SET” y no es posible ajustar la alarma o el temporizador.	• No es posible ajustar la alarma o el temporizador en una fecha y hora previamente ajustada en otro mensaje.
La luz de fondo del visor no se activa. (Sólo ICD-B15)	• El efecto de la luz de fondo del visor puede reducirse en lugares luminosos.
Las pilas duran poco.	• La duración de las pilas puede reducirse según la utilización de la unidad.
La unidad no funciona correctamente.	• Extraiga las pilas e insértelas de nuevo.

Tenga en cuenta que los mensajes grabados pueden borrarse durante los trabajos de servicio técnico o reparación.

Continúa

### Mensajes de error

Mensaje de error	Causa/Solución
“PRE SET”	• Ha ajustado la alarma para reproducir un mensaje o el temporizador para iniciar la grabación en una fecha y hora previamente ajustadas en otro mensaje. Cambie el ajuste de alarma o de grabación con temporizador.
“BACK-D”	• Ha ajustado la alarma o la grabación con temporizador a una hora ya pasada. Compruébelo y ajuste la fecha y hora apropiadas.
“NO ERASE”	• No es posible borrar un índice para combinar mensajes de diferentes modos de grabación.
“NO DATA”	• La carpeta seleccionada no contiene ningún mensaje. Debido a esto, no es posible ajustar la alarma, etc.
“SET DATE”	• Si no ajusta la fecha y hora, no podrá realizar el ajuste de alarma o de grabación con temporizador. Para ajustar la fecha y hora, consulte la página 8.
“ID FULL”	• Si hay 99 mensajes en la carpeta seleccionada o si queda poca memoria en la grabadora IC, no podrá añadir índices. Borre algunos mensajes antes de añadir un índice.
“FULL”	• La memoria restante de la grabadora IC es demasiado pequeña. Borre algunos mensajes antes de grabar.
“ACCESS”	• Ha insertado las pilas. Espere a que el mensaje desaparezca antes de iniciar la operación.



## Limitaciones de sistema

La grabadora IC presenta algunas limitaciones de sistema. Los problemas mencionados a continuación no son fallos de funcionamiento de la unidad.

Problema	Causa/Solución
No es posible grabar mensajes hasta el tiempo máximo de grabación.	<ul style="list-style-type: none"><li>• Si graba mensajes mezclando los modos SP y LP, el tiempo durante el que se puede grabar variará entre el tiempo máximo de grabación del modo SP y el del modo LP.</li><li>• Si hay varios mensajes de duración inferior a la unidad mínima de grabación (unos 16 segundos en el modo SP y unos 42 segundos en el modo LP), se contabilizarán como 16 o 42 segundos, por lo que el tiempo restante de grabación puede reducirse en más de la duración existente de los mensajes.</li><li>• Incluso si la duración de cada mensaje es superior a la unidad mínima de grabación, si la duración de cada mensaje no puede dividirse por dicha unidad, el tiempo restante puede disminuir en más de la duración total de los mensajes.</li><li>• La suma del número mostrado en el contador (tiempo de grabación transcurrido) y el tiempo restante de grabación puede ser inferior al tiempo máximo de grabación de la unidad (página 12).</li></ul>
No es posible añadir índices.	<ul style="list-style-type: none"><li>• No es posible añadir índices en una carpeta que contenga 99 mensajes.</li><li>• Si añade o borra índices con frecuencia, es posible que la unidad no pueda añadir más índices.</li></ul>
No es posible borrar índices.	<ul style="list-style-type: none"><li>• No es posible borrar un índice para combinar mensajes de modos de grabación (SP/LP) distintos.</li><li>• Si añade o borra índices con frecuencia, es posible que la unidad no pueda borrar más índices.</li></ul>

# Índice de componentes y controles

Consulte las páginas indicadas entre paréntesis para obtener información detallada.

## Unidad principal

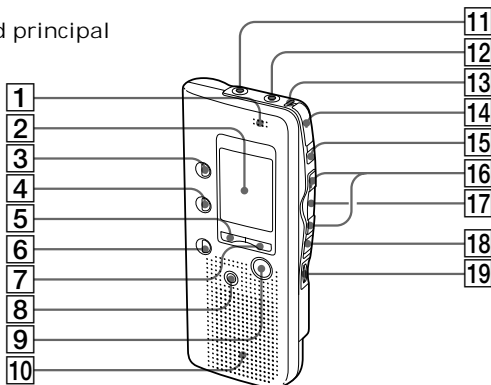

- 1** MIC (micrófono incorporado) (10)
- 2** Visor (44)
- 3** Botón FOLDER (10, 14)
- 4** Botón INDEX (23)
- 5** Botón DISPLAY (34)
- 6** Botón A-B REPEAT (18)
- 7** Botón MENU (8, 27, 30, 35, 36)
- 8** Botón ERASE (19)
- 9** Botón ■STOP (11, 15)
- 10** Altavoz
- 11** Toma MIC (PLUG IN POWER) (13)
- 12** Toma EAR (auricular) (15)
- 13** Indicador OPR (operación) (10, 15)
- 14** Botón ●REC (grabación) / STOP (10, 21)
- 15** Botón ■ PAUSE (11, 15)
- 16** Botón ◀◀REVIEW / ▶▶CUE (retroceso rápido, revisión/avance rápido, búsqueda •selección de modo de menú) (8, 14, 16, 17, 23, 25, 27, 30, 35, 36)
- 17** Botón ▶■PLAY/STOP • EXECUTE (reproducción/parada • introducción) (8, 15, 16, 18, 26, 27, 30, 35, 36)
- 18** Interruptor HOLD (33)
- 19** Control VOL (volumen) (15)

## Parte posterior

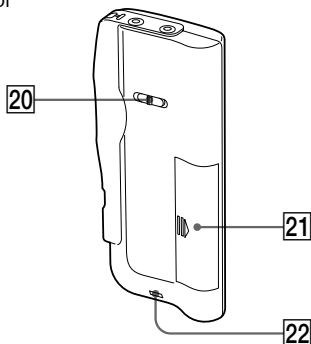

- 20 Selector PLAY SPEED (16)
- 21 Compartimiento de las pilas (6)
- 22 Gancho para correa de mano (no suministrada)

Continúa

## Índice de componentes y controles (continuación)

### Visor

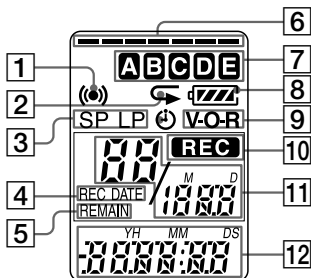

- 1 Indicador de alarma (32)
- 2 Indicador de reproducción repetida (16)
- 3 Indicación de modo de grabación (36)
- 4 Indicación REC DATE (fecha de grabación) (34)
- 5 Indicador REMAIN (34)
- 6 Indicador de memoria restante (12)
- 7 Indicación de carpeta (10, 14) (Para ICD-B10, las carpetas **D** y **E** no aparecen.)
- 8 Indicador de energía restante de las pilas (7)
- 9 Indicador VOR (grabación activada por voz) (13)
- 10 Indicador REC (grabación) (10)
- 11 Número del mensaje seleccionado (10, 14)/ Indicación de modo del menú (ON, OFF, etc.) (8, 20, 24, 27, 30, 35)
- 12 Contador/Indicación de tiempo restante/Indicación de fecha y hora de grabación/Indicación de hora actual (15:30, etc.) (34)/ Indicación de menú/ Mensajes (ERASE, HOLD, etc.)

#### Nota

El efecto de la luz de fondo del visor puede reducirse en lugares luminosos (sólo ICD-B15).

# Especificaciones

Medio de grabación	Memoria "flash" incorporada, grabación monofónica
Tiempo de grabación	ICD-B10: 63 minutos (SP)/168 minutos (LP) ICD-B15: 127 minutos (SP)/339 minutos (LP)
Respuesta de frecuencia	SP: 250 Hz - 7 300 Hz LP: 300 Hz - 3 500 Hz
Altavoz	aprox. 3,2 cm de diámetro
Salida de potencia	300 mW
Entrada/Salida	<ul style="list-style-type: none"><li>• Toma de auricular (minitoma) para auriculares de 16 - 300 ohmios</li><li>• Toma de micrófono (minitoma, monofónica) Alimentación por enchufe Nivel de entrada mínimo de 0,6 mV Micrófono de 3 kiloohmios o de menor impedancia</li></ul>
Control de velocidad de reproducción	FAST +30%, SLOW -15%
Requisitos de alimentación	Dos pilas alcalinas LR03 (tamaño AAA): 3 V CC
Dimensiones (an/al/prf) (partes y controles salientes no incluidos)	44,5 × 105,3 × 14,0 mm
Peso (pilas incluidas)	68 g
Accesorios opcionales	Micrófono Electret Condenser ECM-Z60, ECM-T115 Auricular MDR-ED228LP, MDR-E818LP Cable de conexión RK-G64

Es posible que su proveedor no disponga de algunos de los accesorios opcionales anteriormente enumerados. Solicítele información detallada.

El diseño y las especificaciones están sujetos a cambios sin previo aviso.

# Índice alfabético

## A

Adición, grabación .....	21
Adición, índice .....	23
Ajuste del reloj .....	8
Alarma .....	30
Alimentación por enchufe .....	13

## B

Bloqueo .....	33
Borrado, índice .....	25
Borrado, mensajes .....	19
Búsqueda .....	17
Búsqueda fácil .....	17
Búsqueda hacia atrás .....	17
Búsqueda hacia delante .....	17

## C

Carpeta .....	10, 14
Conexión de otro equipo .....	13
Conexión de un micrófono externo .....	13
Control de volumen .....	15

## D, E

Desplazamiento .....	26
----------------------	----

## F

Fecha de grabación .....	34
Función de pausa de reproducción .....	15

## G, H

Grabación .....	10
Grabación con temporizador .....	27
Grabación por sobrescritura .....	22

## I, J, K, L

Indicación del contador .....	34
Índice .....	23

## M

Mapa de menús .....	35
Memoria IC .....	4
Memoria restante .....	10, 12
Mensaje, borrado .....	19
Mensaje, desplazamiento .....	26
Mensaje, grabación .....	10
Mensaje, reproducción .....	14
Mensajes de error .....	40
Menú .....	8, 27, 30, 35, 36
Micrófono, conexión .....	13
Micrófono externo .....	13
Micrófono incorporado .....	10
Modo de grabación .....	36
Modo de indicación .....	34
Modo LP .....	36
Modo SP .....	36

## N

Número de mensaje .....	10, 14, 23
-------------------------	------------

O  
Operación accidental ..... 33

P, Q  
Pilas ..... 6  
Pitidos ..... 36

R  
Repetición A-B ..... 18  
Reproducción ..... 14  
Reproducción con exploración ... 16  
Reproducción continua ..... 36  
Reproducción repetida ..... 16  
Revisión ..... 17

S  
Sensibilidad del micrófono ... 12, 36

T, U  
Tiempo restante de grabación .... 34

V, W, X, Y, Z  
Velocidad de reproducción ..... 16  
Visor ..... 44  
VOR ..... 13, 36  
VOR avanzada ..... 13

<http://www.world.sony.com/>

Sony Corporation Printed on recycled paper Printed in Japan