

Data Projector

Manual de instrucciones

VPL-CX21
VPL-CS21

Contenido

Generalidades

Características	3
Ubicación y función de los controles	4
Parte superior/frontal/izquierda	4
Parte posterior/derecha/inferior	4
Panel de conectores/control	5
Mando a distancia	6

Proyección de imágenes

Instalación del proyector	8
Conexión del proyector	9
Conexión a un ordenador	9
Conexión a una videograbadora	10
Proyección	11
Apagado de la alimentación	14

Funciones útiles

Selección del idioma del menú	15
Bloqueo seguridad	16
Otras funciones	18
Función Off & Go	18
Herramientas efectivas para las presentaciones	18

Realización de ajustes mediante un menú

Uso del MENU	20
El menú Imagen	22
El menú Señal	24
El menú Función	26
El menú Instalación	28
El menú Configuración	30
El menú Información	31

Mantenimiento

Sustitución de la lámpara	33
Limpieza del filtro de aire	35

Otros

Solución de problemas	36
Lista de mensajes	39
Especificaciones	41
Índice	45

Características

Brillo elevado y gran calidad de imagen

Imágenes brillantes

El nuevo sistema óptico exclusivo de Sony, que incorpora paneles LCD desarrollados recientemente, ofrece una elevada eficiencia. Permite que la lámpara de presión ultra alta de 165 W produzca una intensidad luminosa de 2100 lúmenes ANSI.

Alta calidad de imagen

VPL-CX21: Tres paneles XGA de 0,63 pulgadas y muy alta apertura, con aproximadamente 790.000 píxeles efectivos, ofrecen una resolución de 1024 × 768 puntos (horizontal/vertical) para la entrada RVA y 750 líneas de TV horizontales para la entrada de vídeo.

VPL-CS21: Tres paneles SVGA de 0,63 pulgadas y muy alta apertura, con aproximadamente 480.000 píxeles efectivos, ofrecen una resolución de 800 × 600 puntos (horizontal/vertical) para la entrada RVA y 600 líneas de TV horizontales para la entrada de vídeo.

Compacto y ligero

El proyector es ligero porque sólo pesa unos 2 Kg, y el diseño del cuerpo es delgado. Así se facilita su transporte.

Fácil instalación y sencillo manejo

Función de configuración automática inteligente avanzada con ajuste automático de enfoque

Pulse simplemente la tecla de alimentación y el proyector realizará automáticamente las configuraciones necesarias antes de su utilización. El proyector corrige el Trapezoide V, ajusta el enfoque automáticamente, detecta una señal y establece las condiciones óptimas para la proyección.

Zoom y enfoque eléctrico

El proyector está equipado con un objetivo con zoom y enfoque eléctrico, que permite ajustar el tamaño de la imagen y enfocarla con el mando a distancia, lejos del proyector.

Objetivo de distancia focal corta

La distancia de proyección es muy corta, aproximadamente de 2,3 m (7,6 pies), cuando se proyecta una imagen de 80 pulgadas, lo que permite proyectar en grandes pantallas incluso en espacios limitados.

Función Off & Go

El ventilador de refrigeración incorporado en el proyector funciona incluso después de desactivar la alimentación y desconectar el cable. Esto permite llevar el proyector a otra ubicación inmediatamente después de apagarlo.

Funciones de seguridad

Bloqueo de seguridad

Esta función permite impedir la proyección de imágenes sobre la pantalla a menos que se introduzca en el proyector la contraseña necesaria en el momento de encenderlo.

Bloqueo de teclas del panel

Esta función bloquea todas las teclas del panel de control del proyector, y permite el uso de las teclas del mando a distancia. De este modo impide que se utilice el proyector de forma incorrecta.

Acerca de las marcas comerciales

- Adobe Acrobat es una marca comercial de Adobe Systems Incorporated.
- Windows es una marca comercial registrada de Microsoft Corporation en los Estados Unidos y/o en otros países.
- VGA, SVGA, XGA y SXGA son marcas comerciales registradas de International Business Machines Corporation, EE. UU.
- Kensington es una marca comercial registrada de Kensington Technology Group.
- Macintosh es una marca comercial registrada de Apple Computer, Inc.
- VESA es una marca comercial registrada de Video Electronics Standard Association.
- Display Data Channel es una marca comercial de Video Electronics Standard Association.

Ubicación y función de los controles

Parte superior/frental/izquierda

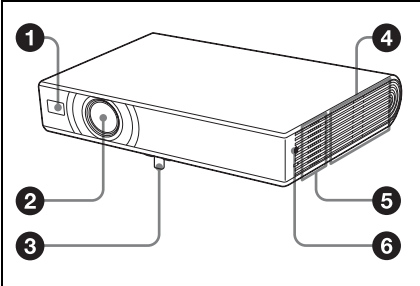

Parte posterior/derecha/inferior

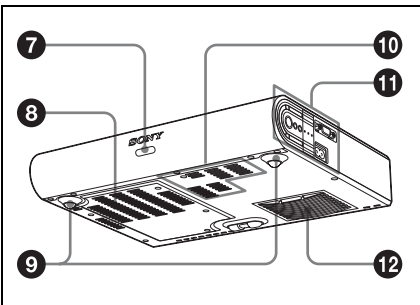

- 1 Detector frontal de control remoto**
- 2 Objetivo**
- 3 Ajustador eléctrico de inclinación**
- 4 Orificios de ventilación (escape)**
- 5 Altavoz**
- 6 Bloqueo de seguridad**

Se conecta a un cable opcional de seguridad (de Kensington).
Dirección de página Web:
<http://www.kensington.com/>

- 7 Detector posterior de control remoto**
- 8 Orificios de ventilación (aspiración)/Tapa de la lámpara**
- 9 Ajustadores (almohadilla trasera)**
Gire el ajustador correspondiente hacia la derecha o hacia la izquierda para ajustar con precisión la inclinación de la imagen proyectada.
- 10 Orificios de ventilación (aspiración)**
- 11 Panel de conectores/control**
Para obtener información detallada, consulte la "Panel de conectores/control" en la página 5.
- 12 Orificios de ventilación (aspiración)/Tapa del filtro de aire**

Notas

- No coloque nada cerca de los orificios de ventilación, ya que puede producirse un recalentamiento interno.
- No ponga las manos cerca de los orificios de ventilación, ya que puede producirse lesiones.
- Para mantener un rendimiento óptimo, **limpie el filtro de aire cada 500 horas.**

Para obtener información detallada, consulte la "Limpieza del filtro de aire" en la página 35.

Panel de conectores/control

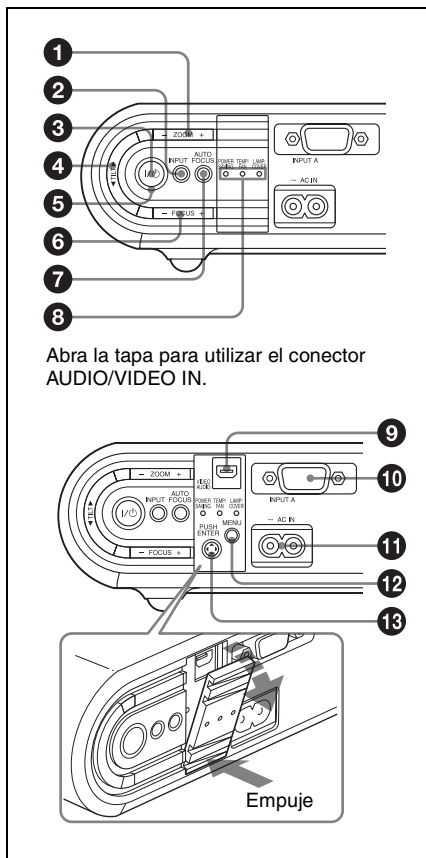

Abra la tapa para utilizar el conector AUDIO/VIDEO IN.

- 1 Teclas ZOOM +/-**
Ajusta el tamaño de la imagen.
- 2 Tecla INPUT**
- 3 Tecla I/⏻ (Encendido/Espera)**
Enciende el proyector cuando se encuentra en el modo de espera. El indicador ON/STANDBY, alrededor de la tecla I/⏻, parpadea en verde hasta que el proyector esté listo para funcionar.
- 4 Tecla de ajuste TILT**
Ajusta manualmente la inclinación del proyector.
Para obtener información detallada, consulte la "Proyección" en la página 11.

5 Indicador ON/STANDBY (situado alrededor de la tecla I/⏻)

Se ilumina o parpadea en las siguientes condiciones:

- Se ilumina en rojo al enchufar el cable de alimentación de CA en una toma mural. Una vez que el proyector está en el modo de espera, puede encenderlo con la tecla I/⏻.
- Se ilumina en verde cuando se enciende la alimentación y cuando está listo para funcionar.
- Parpadea en verde desde que se enciende el proyector hasta que está listo para funcionar. Además, parpadea en verde mientras funciona el ventilador de refrigeración tras desactivar la alimentación con la tecla I/⏻. El ventilador funciona durante unos 45 segundos tras desactivar la alimentación.

Para obtener información detallada, consulte la página 14.

6 Teclas FOCUS +/-

Ajusta manualmente el enfoque de la imagen.

7 Tecla AUTO FOCUS

Ajusta automáticamente el enfoque de la imagen.

8 Indicadores de estado

• POWER SAVING

Se ilumina cuando el proyector se encuentra en el modo de ahorro de energía.

• TEMP (Temperatura)/FAN

Se ilumina o parpadea en las siguientes condiciones:

- Se ilumina cuando la temperatura del interior del proyector es anormalmente alta.
- Parpadea cuando el ventilador está averiado.

• LAMP/COVER

Se ilumina o parpadea en las siguientes condiciones:

- Se ilumina cuando la lámpara llega al final de su vida útil o cuando alcanza una temperatura alta.

- Parpadea cuando la cubierta de la lámpara o la del filtro de aire no está fijada correctamente.

Para obtener información detallada, consulte la página 38.

9 Conector AUDIO/VIDEO

Se conecta a la salida de audio y de vídeo, o a la salida de vídeo S (salida de vídeo Y/C) del equipo de vídeo o del ordenador.

10 Conector INPUT A (HD D-sub de 15 contactos, hembra)

Introduce una señal de ordenador, una señal de vídeo GBR, una señal de componente o una señal DTV, según el equipo conectado.

Se conecta al conector de salida del equipo, mediante el cable que se suministra o mediante un cable opcional.

Para obtener información detallada, consulte “Conexión a un ordenador” en la página 9 y “Conexión a una videograbadora” en la página 10.

11 Clavija AC IN

Conecta el cable de alimentación de CA suministrado.

12 Tecla MENU

Muestra el menú en pantalla. Vuelva a pulsarla para que el menú desaparezca.

13 Teclas ENTER/Flecha (▲/▼/◀/▶)

Se utilizan para introducir la configuración de elementos del sistema de menús, seleccionar menús o realizar ajustes diversos. Pulse el centro de la tecla cuando la utilice como tecla ENTER.

Mando a distancia

Las teclas que tienen los mismos nombres que las del panel de control funcionan de la misma forma.

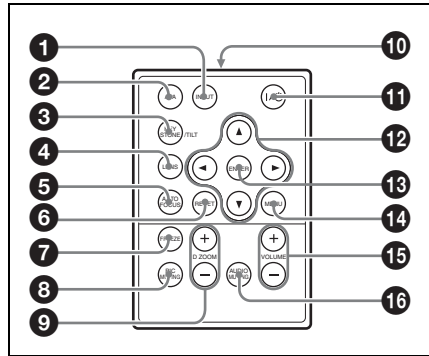

1 Tecla INPUT

2 Tecla APA (Alineación automática de píxeles)

Ajusta automáticamente la imagen más nítida posible al introducir una señal de procedente de un ordenador.

Para obtener información detallada, consulte “APA inteligente” en “El menú Función” en la página 26.

3 Tecla KEYSTONE (Corrección de distorsión trapezoidal)/TILT

Ajusta manualmente la inclinación del proyector, o la distorsión trapezoidal de la imagen. Cada vez que pulse esta tecla se mostrará sucesivamente el menú Inclinación y el menú Trapezoide V. Utilice las teclas de flecha (▲/▼/◀/▶) para el ajuste.

4 Tecla LENS

Cada vez que pulse la tecla se mostrará el menú de ajuste, alternando entre el enfoque y el zoom del objetivo.

5 Tecla AUTO FOCUS

6 Tecla RESET

Permite restablecer el valor de fábrica de los elementos, o el tamaño original de las imágenes ampliadas. Esta tecla funciona cuando el menú o un elemento de ajuste se encuentra en pantalla.

7 Tecla FREEZE

Congela la imagen proyectada. Para cancelar esta función, pulse de nuevo la tecla.

8 Tecla PIC MUTING

Interrumpe la imagen. Vuelva a pulsarla para restablecer la imagen.

9 Teclas D ZOOM (Zoom digital) +/-

Aumenta la imagen en el lugar que se desee de la pantalla.

10 Transmisor de infrarrojos**11 Tecla I/⏻ (encendido/espera)****12 Teclas ▲/▼/◀/▶ (Flecha)****13 Tecla ENTER****14 Tecla MENU****15 Teclas VOLUME +/-****16 Tecla AUDIO MUTING**

Púlsela para interrumpir temporalmente la salida de audio desde el altavoz. Púlsela de nuevo o pulse la tecla VOLUME + para restablecer el sonido.

Antes de utilizar el mando a distancia

Tire de la película transparente del soporte de la batería de litio.

Para sustituir una batería

- 1 Tire del cierre del soporte de la batería de litio y extraiga el soporte del mando a distancia.

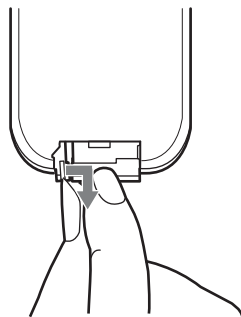

- 2 Instale la batería de litio.

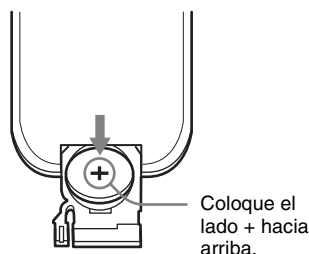

- 3 Vuelva a colocar el soporte de la batería de litio en mando a distancia.

Notas sobre la batería de litio

- En el mando a distancia se utiliza una batería de litio de tipo botón (CR2025). Utilice sólo baterías CR2025.
- Mantenga la batería de litio fuera del alcance de los niños.
- Si un niño se traga la batería, consulte inmediatamente con un médico.

Notas sobre la operación del mando a distancia

- Compruebe que nada obstruya el haz infrarrojo entre el mando a distancia y el detector del mando a distancia del proyector. Dirija el mando a distancia hacia el detector del mando a distancia.
- El margen de funcionamiento es limitado. Cuanto menor sea la distancia entre el mando a distancia y el detector del mando a distancia, mayor será el ángulo dentro del cual el mando a distancia puede controlar el proyector.

Instalación del proyector

La distancia entre el objetivo y la pantalla varía en función del tamaño de ésta. Utilice la tabla siguiente como referencia.

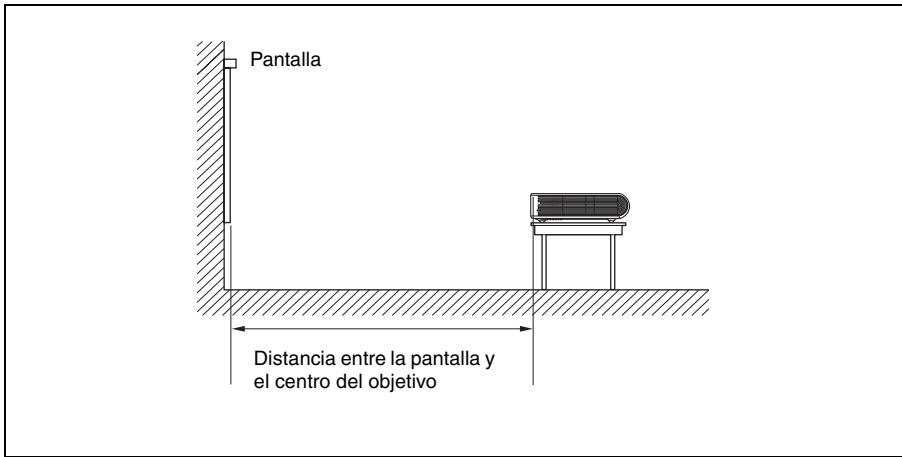

Unità: m (pies)

Tamaño de la pantalla (pulgadas)	40	80	100	150	200	250	300
Distancia mínima	1,2 (3,9)	2,3 (7,5)	2,9 (9,5)	4,4 (14,4)	5,9 (19,4)	7,3 (24)	8,8 (28,9)
Distancia máxima	1,4 (4,6)	2,8 (9,2)	3,6 (11,8)	5,4 (17,7)	7,2 (23,6)	9,0 (29,5)	10,7 (35,1)

Es posible que exista una pequeña diferencia entre el valor real y el valor de diseño que se muestra en la tabla anterior.

Conexión del proyector

Cuando conecte el proyector, asegúrese de lo siguiente:

- Apague todos los equipos antes de realizar cualquier conexión.
- Utilice los cables apropiados para cada conexión.
- Introduzca los enchufes de los cables correctamente; las conexiones sueltas pueden aumentar el nivel de ruido y reducir la calidad de las señales de imagen. Cuando desconecte un cable, asegúrese de tirar del enchufe, no del cable.

Conexión a un ordenador

En esta sección se describe cómo conectar el proyector a un ordenador. Para obtener más información, consulte el manual de instrucciones del ordenador.

Para conectar un ordenador

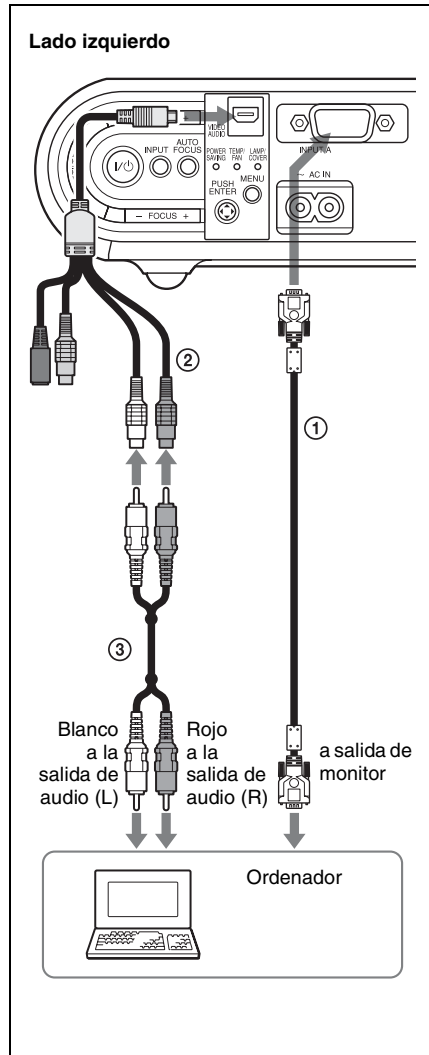

- ① Cable de HD D-sub de 15 contactos (suministrado)
- ② Adaptador de conexión A/V (suministrado)
- ③ Cable de audio (no suministrado) (Conéctelo sólo cuando desee emitir el sonido desde el altavoz del proyector.)

Notas

- El proyector acepta señales VGA, SVGA, XGA, SXGA y SXGA+. No obstante, es recomendable establecer el modo de salida del ordenador en el modo XGA (VPL-CX21)

o SVGA (VPL-CS21) para el monitor externo.

- Si configura un ordenador, como por ejemplo un portátil, para que envíe la señal tanto a la pantalla del mismo como al monitor externo, es posible que la imagen del monitor externo no se vea correctamente. Ajuste el ordenador para que envíe la señal solamente al monitor externo.

Para obtener información detallada, consulte el manual de instrucciones suministrado con el ordenador.

Nota

Para conectar un ordenador Macintosh, cuyo conector de salida de vídeo tiene dos filas de contactos, es necesario utilizar un adaptador de venta comercial.

Conexión a una videograbadora

En esta sección se describe cómo conectar el proyector a una videograbadora.

Para obtener más información, consulte el manual de instrucciones del equipo que vaya a conectar.

Para conectar con un conector de salida de vídeo o S vídeo

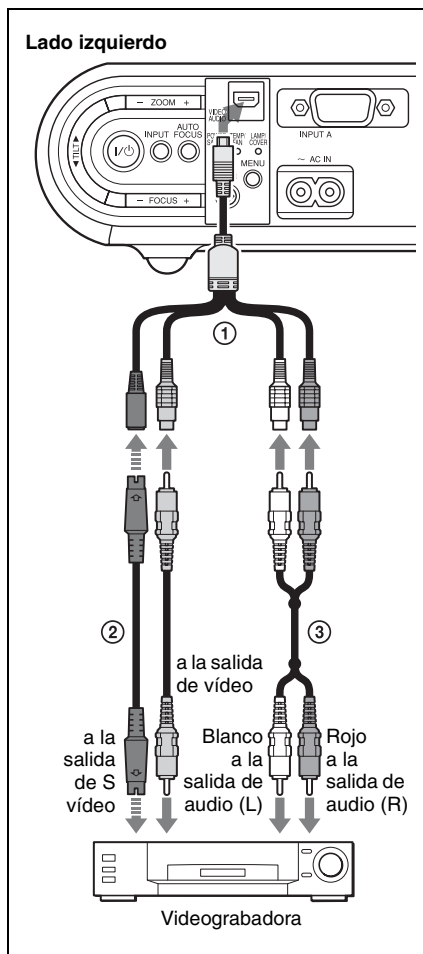

- ① Adaptador de conexión A/V (suministrado)
- ② Cable de S vídeo (no suministrado) o cable de vídeo (no suministrado)
- ③ Cable de conexión de audio estéreo (no suministrado) (Utilice un cable sin resistencia.)

Nota

Conecte un conector de salida de vídeo o S vídeo mediante el conector.

Para conectar con un conector de salida de vídeo GBR/Componente

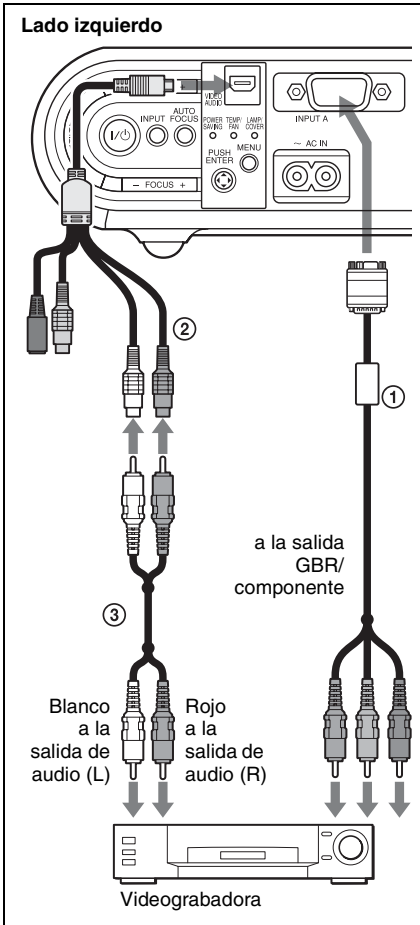

- ① SMF-402 Cable de señal (no suministrado) HD D-sub de 15 contactos (macho) ↔ 3 × toma fonográfica
- ② Adaptador de conexión A/V (suministrado)
- ③ Cable de conexión de audio estéreo (no suministrado) (Utilice un cable sin resistencia.)

Nota

Ajuste la relación de aspecto mediante la opción “Modo amplio” del menú Señal de acuerdo con la señal de entrada.

Proyección

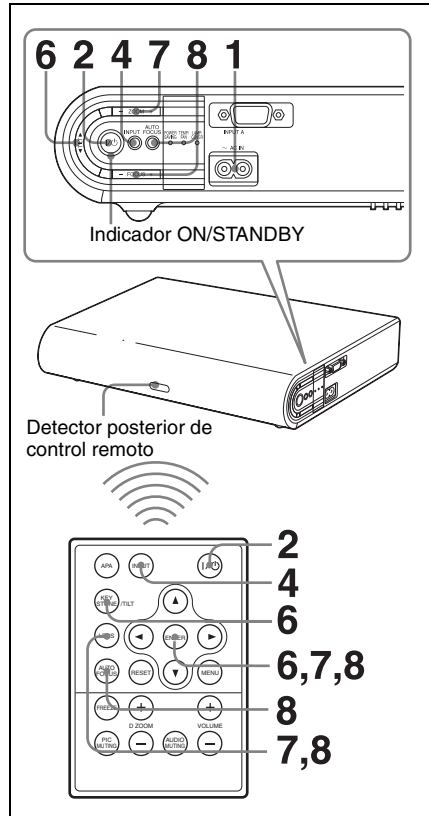

- 1 Enchufe el cable de alimentación de CA a una toma mural y, a continuación, conecte todo el equipo. El indicador ON/STANDBY se iluminará en rojo y el proyector entrará en el modo de espera.
- 2 Pulse la tecla I/⏻.
El indicador ON/STANDBY parpadeará en verde, y se iniciará la configuración automática inteligente avanzada. Se elevará automáticamente el ajustador eléctrico de inclinación, que se detendrá en la posición del ajuste anterior, y se ajustará el enfoque.

Nota

El tamaño de proyección que se puede ajustar con el ajuste automático de enfoque va desde aproximadamente 1 metro (40 pulgadas) hasta 3,81 metros (150 pulgadas). No obstante, es posible que no se ajuste perfectamente, en función de la luz que haya en la habitación y del estado de la pantalla. En este caso, ajústelo manualmente en el paso **8** de página 13.

- Encienda el equipo conectado al proyector.
- Pulse la tecla INPUT para seleccionar la fuente de entrada.

Cada vez que pulse la tecla, la señal de entrada cambiará de la siguiente forma:

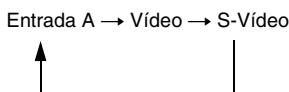

Para seleccionar la entrada de	Pulse INPUT para mostrar
Ordenador conectado al conector INPUT A	Entrada A
Equipo de vídeo conectado al conector de entrada AUDIO/VIDEO	Vídeo
Equipo de vídeo conectado al conector de entrada AUDIO/S-Vídeo	S-Vídeo

APA (Alineación automática de píxeles) inteligente ajusta la imagen del equipo conectado de modo que se proyecte claramente.

Notas

- Si “Búsq. ent. auto.” está ajustada en “Sí”, el proyector busca las señales de los equipos conectados y muestra el canal de entrada donde se encuentran las señales de entrada.

Para obtener información detallada, consulte la “Búsq. ent. auto.” en la página 26.

- La función APA inteligente inteligente sólo tiene efecto sobre las señales de entrada procedentes de un ordenador.

- Dirija al proyector la salida del equipo que va a conectar.

Dependiendo del tipo de ordenador, por ejemplo un portátil o un equipo LCD de tipo “todo en uno”, es posible que deba pulsar determinadas teclas (p.e., , etc.) o cambiar la configuración para conmutar la salida del ordenador al proyector.

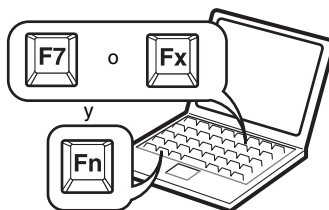

Nota

La tecla que se utiliza para cambiar la salida del ordenador hacia el proyector varía según el tipo de ordenador.

- Ajuste la posición de la imagen, superior o inferior.

Para realizar el ajuste con el mando a distancia

Pulse la tecla KEYSTONE/TILT del mando a distancia para mostrar el menú Inclinación y ajustar la inclinación con las teclas ▲/▼/◀/▶.

Para realizar el ajuste con el panel de control situado en el lado izquierdo del proyector

Pulse ▲ o ▼ en la tecla TILT para ajustar la inclinación del proyector.



Notas

- Cuando ajuste el ajustador eléctrico de inclinación mediante la tecla TILT, al mismo tiempo se realizará el ajuste de Trapezoide V. Si no desea realizar el ajuste trapezoidal automático, ajuste el menú Trapezoide V en “Manual” (consulte la página 28).
- Si establece el ajuste “Trapezoide V” en “Auto”, la corrección “Trapezoide V” se ajustará automáticamente. No obstante, es posible que no sea perfecta, según la temperatura de la habitación y el ángulo de la pantalla. En este caso, ajústela manualmente.
Pulse la tecla KEYSTONE/TILT del mando a distancia hasta que aparezca “Trapezoide V” en la pantalla, y ajuste el valor con la tecla ▲/▼/◀/▶. El valor corregido tendrá efecto hasta que desactive la alimentación.
- Tenga cuidado de no dejar caer el proyector sobre los dedos.
- No ejerza una presión excesiva sobre la parte superior del proyector cuando el ajustador esté extendido. Puede provocar una avería.

7 Ajuste el tamaño de la imagen. Para realizar el ajuste con el mando a distancia

Pulse la tecla LENS del mando a distancia para mostrar el menú Zoom de objetivo y ajuste el tamaño de la imagen con las teclas ▲/▼/◀/▶.

Para realizar el ajuste con el panel de control situado en el lado izquierdo del proyector

Pulse las teclas ZOOM +/- del proyector para ajustar el tamaño de la imagen.

8 Ajuste el enfoque.

Para ajustar el enfoque automáticamente

Pulse la tecla AUTO FOCUS del lado izquierdo del proyector o del mando a distancia.

Para ajustar el enfoque manualmente Para ajustar el enfoque con el mando a distancia:

Pulse la tecla LENS del mando a distancia para mostrar el menú Foco de objetivo y ajuste el enfoque con las teclas ▲/▼/◀/▶.

Para realizar el ajuste con el panel de control situado en el lado izquierdo del proyector:

Pulse las teclas FOCUS +/- para ajustar el enfoque.

Apagado de la alimentación

- 1** Pulse la tecla I/⏻.
“DESACTIVAR? Vuelva a pulsar I/⏻.” aparece para confirmar que se desea apagar la alimentación.

Nota

El mensaje desaparece si se pulsa cualquier tecla, excepto I/⏻, o si no se pulsa ninguna tecla durante cinco segundos.

- 2** Pulse de nuevo la tecla I/⏻.
El ajustador eléctrico de inclinación se replegará en el proyector. El indicador ON/STANDBY parpadeará en verde y el ventilador seguirá funcionando para reducir el calentamiento interno. Asimismo, el indicador ON/STANDBY parpadeará rápidamente durante los primeros 45 segundos. Durante este espacio de tiempo, no podrá encender el indicador ON/STANDBY con la tecla I/⏻.
- 3** Desenchufe el cable de alimentación de CA de la toma mural cuando el ventilador deje de funcionar y el indicador ON/STANDBY se ilumine en rojo. (Excepto cuando se utiliza la función Off & Go)

Si no puede confirmar el mensaje en pantalla

Si no puede confirmar el mensaje en pantalla en una determinada situación, puede desactivar la alimentación manteniendo pulsada la tecla I/⏻ durante dos segundos en lugar de realizar los pasos **1** y **2**.

Nota

Los circuitos internos de la función Off & Go pueden hacer que el ventilador continúe funcionando durante un corto periodo de tiempo, incluso después de pulsar la tecla I/⏻ para apagar la alimentación y de que el indicador ON/STANDBY cambie a rojo.

Selección del idioma del menú

Es posible seleccionar el idioma que se desee entre los quince existentes para el menú y demás indicaciones en pantalla. El ajuste de fábrica es el idioma inglés. Para cambiar el idioma del menú, haga lo siguiente:

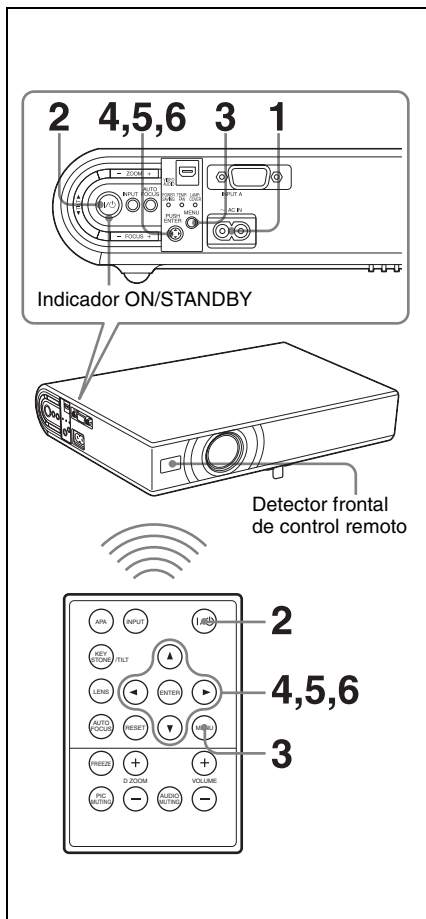

- 1 Enchufe el cable de alimentación de CA a una toma mural.
- 2 Pulse la tecla I/⏻ para encender el proyector.

- 3 Pulse la tecla MENU.
Aparecerá el menú.
El menú actualmente seleccionado se muestra como un botón amarillo.

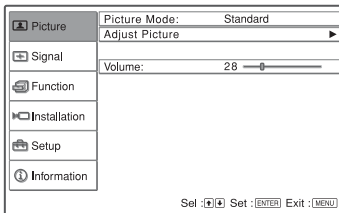

- 4 Pulse la tecla ▲ o ▼ para seleccionar el menú Configuración y, a continuación, pulse la tecla ► o ENTER.
Aparecerá el menú seleccionado.

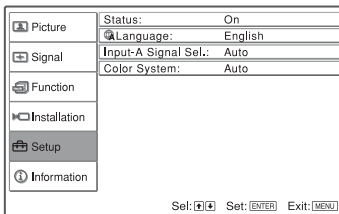

- 5 Pulse la tecla ▲ o ▼ para seleccionar el menú "Idioma" y, a continuación, pulse la tecla ► o ENTER.

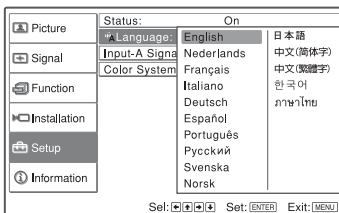

- 6 Pulse la tecla ▲, ▼, ◀ o ▶ para seleccionar un idioma y, a continuación, pulse la tecla ENTER.
El menú aparecerá en el idioma seleccionado.

Para que el menú desaparezca

Pulse la tecla MENU.

El menú desaparecerá automáticamente si no pulsa ninguna tecla durante un minuto.

Bloqueo seguridad

El proyector está equipado con una función de bloqueo de seguridad. Al encender el proyector, se le pedirá que introduzca la contraseña previamente establecida. Si no introduce la contraseña correcta, no podrá proyectar imágenes.

Nota

Si olvida la contraseña y no está disponible el administrador de contraseñas, no podrá usar el proyector. Tenga en cuenta que, si utiliza el bloqueo de seguridad, puede impedir el uso efectivo en tales casos.

Para usar el bloqueo de seguridad

1 Pulse la tecla MENU y a continuación, en el menú Función, active el ajuste “Bloq. seguridad”.

2 Escriba la contraseña.

Utilice las teclas MENU, ▲/▼/◀/▶/ y ENTER para introducir la contraseña de cuatro dígitos. (La configuración de contraseña inicial predeterminada es “ENTER, ENTER, ENTER, ENTER”. Después de introducirla, puede escribir su propia contraseña. Por lo tanto, cuando utilice esta función por primera vez, introduzca “ENTER” cuatro veces.)

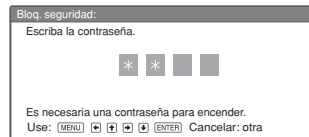

A continuación, se muestra la pantalla para escribir la nueva contraseña. (Escriba la contraseña en esta pantalla aunque desee conservar la contraseña actual.)

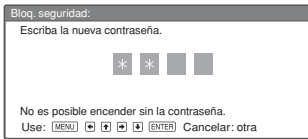

3 Escriba la contraseña de nuevo, para confirmarla.

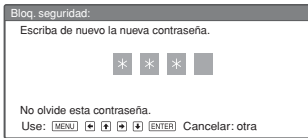

Cuando se muestra el siguiente mensaje se completa el ajuste del bloqueo de seguridad.

Imagen	APA inteligente:	Si
Señal	Búsq. ent. auto.:	Si
Función	Enfoque auto.:	Si
	Patrón de prueba:	No
Instalación	Modo Espera:	Estándar
	Ahorro de energía:	No
Configuración	Biq.tec.panel:	No
	Bloq. seguridad:	Si
Información		

Sel: [Flecha Izq] [Flecha Der] Pon: [ENTER] Volver: [Flecha Izq] Salir: [MENU]



Si se muestra “¡Contraseña no válida!” en la pantalla de menús, ejecute de nuevo este procedimiento desde el paso 1.

Imagen	APA inteligente:	Si
Señal	Búsq. ent. auto.:	Si
Función	Enfoque auto.:	Si
	Patrón de prueba:	No
Instalación	Modo Espera:	Estándar
	Ahorro de energía:	No
Configuración	Biq.tec.panel:	No
	Bloq. seguridad:	No
Información		

Sel: [Flecha Izq] [Flecha Der] Pon: [ENTER] Volver: [Flecha Izq] Salir: [MENU]



4 Apague la alimentación principal y desconecte el cable de alimentación de CA.

El bloqueo de seguridad tiene efecto después de haber activado el bloqueo de seguridad. Cuando se vuelve a encender la alimentación, se muestra la pantalla que se utiliza para escribir la contraseña.

Certificación de seguridad

Cuando se muestre la pantalla de la contraseña, escriba la contraseña establecida. Si no consigue escribir la contraseña correcta en tres intentos, no podrá utilizar el proyector. En este caso, pulse la tecla I/O para apagar la alimentación.

Para cancelar el bloqueo de seguridad

1 Pulse la tecla MENU y a continuación, en el menú Función, desactive el ajuste “Bloq. seguridad”.

2 Escriba la contraseña.
Escriba la contraseña establecida.

Nota

Si llama al centro de servicio al cliente porque ha olvidado la contraseña, deberá estar en condiciones de proporcionar el número de serie del proyector y de demostrar su identidad. (Este proceso puede ser diferente en otros países o regiones.) Una vez confirmada su identidad, le proporcionaremos la contraseña.

Otras funciones

Función Off & Go

Si va a abandonar inmediatamente la sala de conferencias, apague el proyector y, a continuación, una vez que el ajustador eléctrico de inclinación se repliegue en el proyector, desenchufe el cable de alimentación CA. Una vez desenchufado el cable de alimentación CA, el ventilador funciona automáticamente durante un cierto tiempo.

Notas

- Cuando desenchufe el cable de alimentación CA, compruebe que el ajustador eléctrico de inclinación se haya replegado en el proyector. Si mueve el proyector con el ajustador eléctrico de inclinación extendido puede dañar el ajustador.
- Apague el proyector según el procedimiento descrito en “Apagado de la alimentación” y deje que se enfríe antes de guardarlo en la maleta de transporte.
- Para usar esta función, la unidad debe haber estado encendida o en modo de espera durante más de 15 minutos. Si no es así, es posible que el ventilador no continúe girando durante el tiempo suficiente, como resultado de una carga inadecuada. En este caso, compruebe que el indicador ON/STANDBY se ilumine en rojo una vez apagada la alimentación y, a continuación, desenchufe el cable de alimentación.
- Si se enciende la alimentación demasiado pronto después de haberla apagado, la lámpara puede tardar algún tiempo en iluminarse.

Herramientas efectivas para las presentaciones

Para ampliar la imagen (Función de zoom digital)

Puede seleccionar una sección de la imagen que desee ampliar. Esta función está operativa cuando se introduce una señal procedente de un ordenador. Esta función no tiene efecto cuando se introduce una señal de vídeo.

- 1** Projete una imagen normal y pulse la tecla D ZOOM + del mando a distancia.

El icono del zoom digital aparecerá en el centro de la imagen.

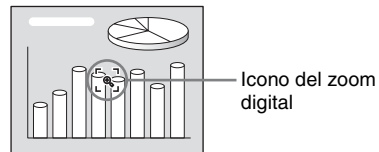

- 2** Desplace el icono hasta el punto de la imagen que desea aumentar. Utilice las teclas de flecha (▲/▼/◀/▶) para mover el icono.

- 3** Presione otra vez la tecla D ZOOM +. La parte de la imagen sobre la que se sitúa el icono se amplía. La relación de aumento se muestra en la pantalla durante unos pocos segundos. Al pulsar repetidamente la tecla +, el tamaño de la imagen aumenta (proporción de ampliación: 4 veces máx.).

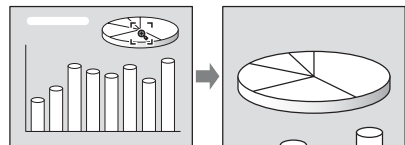

Utilice la teclas de flecha (▲/▼/◀/▶) para desplazar la imagen ampliada.

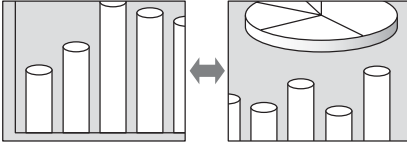

Para que la imagen recupere su tamaño original

Presione otra vez la tecla D ZOOM -. Basta con pulsar la tecla RESET para que la imagen recupere su tamaño original de forma inmediata.

Para congelar la imagen proyectada (función Freeze)

Pulse la tecla FREEZE del mando a distancia. Cuando se pulsa la tecla, en la pantalla aparece “Congelado”. Esta función está operativa cuando se introduce una señal procedente de un ordenador. Para recuperar la pantalla original, pulse de nuevo la tecla FREEZE.

Uso del MENU

El proyector dispone de un menú en pantalla que permite realizar diversos ajustes. Algunos de los elementos ajustables/de ajuste se muestran en un menú emergente, en un menú de configuración o de ajuste sin menú principal, o en la ventana del menú siguiente. Si selecciona el nombre de un elemento seguido por una flecha (►), aparecerá la ventana del menú siguiente con elementos de ajuste. Para cambiar el idioma del menú en pantalla, consulte la “Selección del idioma del menú” en la página 15.

- 1 Pulse la tecla MENU.
Aparecerá el menú.

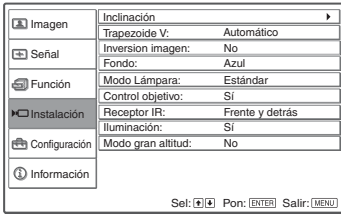

- 2 Utilice la tecla ▲ o ▼ para seleccionar un menú y, a continuación, pulse la tecla ► o ENTER.

Aparecerán los elementos que pueden establecerse o ajustarse con el menú seleccionado. El elemento actualmente seleccionado se muestra en amarillo.

- 3 Seleccione un elemento.

Utilice la tecla ▲ o ▼ para seleccionar un menú y, a continuación, pulse la tecla ► o ENTER.

Los elementos de ajuste se muestran en un menú emergente, en un menú de configuración, en un menú de ajuste o en la ventana del menú siguiente.

Menú emergente

Elementos que se pueden ajustar

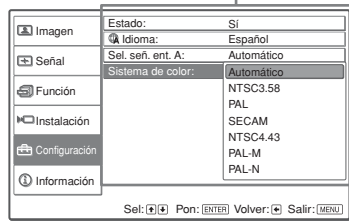

Menú de configuración



Menú de ajuste



Ventana del menú siguiente

Elementos que se pueden ajustar

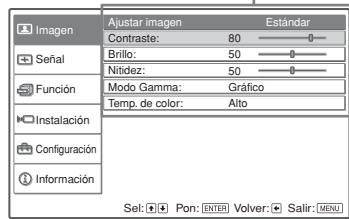

- 4 Realice el ajuste del elemento.

- **Al cambiar el nivel de ajuste:**

Para que el número aumente, pulse la tecla ▲ o ►.

Para que el número se reduzca, pulse la tecla ▼ o ◀.

Pulse la tecla ENTER. La configuración o ajuste realizado se almacena, y se recupera la pantalla anterior.

- **Al cambiar el ajuste:**

Pulse la tecla ▲ o ▼ para seleccionar el ajuste.

Pulse la tecla ENTER o ◀ para recuperar la pantalla anterior.



Para que el menú desaparezca

Pulse la tecla MENU.

El menú desaparecerá automáticamente si no pulsa ninguna tecla durante un minuto.

Para restablecer elementos ajustados

Seleccione el elemento que desea reiniciar y pulse la tecla RESET del mando a distancia. En la pantalla aparecerá “Completado!” y **la configuración se restablecerá al valor preestablecido en fábrica.**

Los elementos que se puede restablecer son los siguientes:

- “Contraste”, “Brillo”, “Color”, “Tonalidad” y “Nitidez” en el menú “Ajustar imagen...” del menú Imagen.
- “Fase Punto”, “Tamaño H” y “Desplazamiento” en el menú “Ajustar señal...” del menú Señal.

Almacenamiento de los ajustes

Los ajustes se almacenan automáticamente en la memoria del proyector al pulsar la tecla ENTER.

Si no hay señal de entrada

Si no hay ninguna señal de entrada, en la pantalla aparece “Imposible ajustar este parametro.”.

Elementos que no se puede ajustar

Los elementos que no pueden ajustarse, en función de la señal de entrada, no aparecen en el menú.

Para obtener información detallada, consulte la página 32.

El menú Imagen

El menú Imagen se utiliza para ajustar la imagen o el volumen.

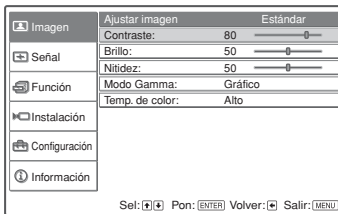
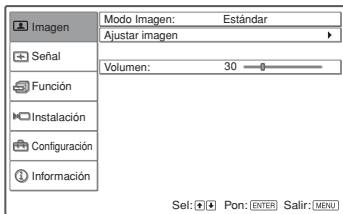

Elementos de configuración	Funciones	Configuración inicial
Modo Imagen	<p>Selecciona el modo de imagen.</p> <ul style="list-style-type: none"> • Dinámico: enfatiza el contraste para producir una imagen “dinámica”. • Estándar: normalmente, seleccione este ajuste. Si la imagen resulta irregular con el ajuste “Dinámico”, este ajuste reducirá las irregularidades. • Juego: Selecciónelo para ver imágenes de juegos. • Sala de estar: Selecciónelo para ver deportes, música, imágenes de cámaras de video digitales. • Cine: Selecciónelo para ver imágenes de tipo película. • Presentación: Selecciónelo para ver archivos de presentaciones. 	Estándar
Ajustar imagen...	La unidad puede almacenar los valores de ajuste de los siguientes elementos de submenú para cada modo de imagen por separado, “Dinámico”, “Estándar”, “Juego”, “Sala de estar”, “Cine” o “Presentación”.	
Contraste	Ajusta el contraste de la imagen.	80
Brillo	Ajusta el brillo de la imagen.	50
Color	Ajusta la intensidad del color.	50
Tonalidad	Ajusta los tonos del color. Cuanto mayor sea la configuración, la imagen adquirirá un tono más verdoso. Si el ajuste es menor, la imagen adquirirá un tono más púrpura.	50
Nitidez	Ajusta la nitidez de la imagen. Cuanto mayor sea el ajuste, mayor será la nitidez de la imagen. Si el ajuste es menor, la imagen aparecerá con mayor suavidad.	50
Modo Gamma	<p>Selecciona una curva de corrección gamma.</p> <ul style="list-style-type: none"> • Gráfico: mejora la reproducción de los medios tonos. Las fotografías pueden reproducirse con tonos naturales. • Texto: contrasta el blanco y el negro. Adecuado para imágenes que contienen mucho texto. 	Gráfico
Temp. de color	<p>Ajusta la temperatura del color.</p> <ul style="list-style-type: none"> • Alto: el color blanco adquiere un tono azulado. • Bajo: el color blanco adquiere un tono rojizo. 	Alto Bajo (Vídeo/ S-Vídeo)

Elementos de configuración	Funciones	Configuración inicial
Volumen	Ajusta el volumen.	30



El menú Señal

El menú Señal se utiliza para ajustar la señal de entrada.

Menú Ajustar señal...

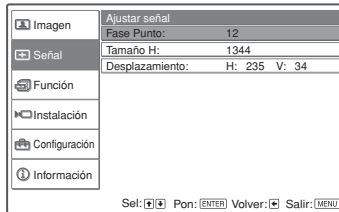
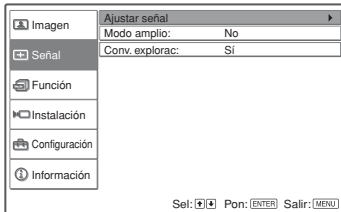

Elementos de configuración	Funciones	Configuración inicial
Ajustar señal...		
Fase Punto	Ajusta la fase de punto del panel LCD y la salida de señal procedente de un ordenador. Para ajustar la imagen con mayor precisión después del ajuste de imagen, pulse la tecla APA.	
Tamaño H	Ajusta el tamaño horizontal de la salida de imagen de un ordenador. Ajuste el valor en función de los puntos de la señal de entrada. Para obtener información detallada, consulte la página 43.	Establézcalo de acuerdo con la señal de entrada.
Desplazamiento	Ajusta la posición de la imagen. H ajusta la posición horizontal de la imagen. V ajusta la posición vertical de la imagen. Al aumentar el ajuste de H, la imagen se desplazará a la derecha, y al disminuirlo, se desplazará a la izquierda. Al aumentar el ajuste de V, la imagen se desplazará hacia arriba, y al disminuirlo, se desplazará hacia abajo. Emplee la tecla ◀ o ▶, para ajustar la posición horizontal y la tecla ▲ y ▼ para la posición vertical.	Establézcalo de acuerdo con la señal de entrada.
Modo amplio	Ajusta la relación de aspecto de la imagen. • No: cuando se introduzca una señal con relación 4:3. • Sí: cuando se introduzca una señal con relación 16:9 (comprimida) desde un reproductor de DVD.	No
Conv. explorac	Convierte la señal para mostrar la imagen en función del tamaño de la pantalla. Cuando se establece en “No”, muestra la imagen haciendo coincidir cada píxel del elemento de imagen de entrada con uno del LCD. La imagen será nítida aunque su tamaño será menor.	Sí

Nota

Tenga en cuenta que, si se utiliza el proyector de forma comercial o para la exhibición pública, la modificación de la imagen original mediante el cambio del modo de pantalla ancha puede constituir una infracción de los derechos de los autores o de los productores, que gozan de protección legal.

Acerca del n° de memoria predefinida

Este proyector dispone de 40 tipos de datos preestablecidos para señales de entrada (la memoria preestablecida). Al introducirse una señal predefinida, el proyector detecta automáticamente el tipo de señal y recupera los datos correspondientes a la misma de la memoria predefinida con el fin de ajustarla y obtener una imagen óptima. El número de memoria y el tipo de señal se muestran en el menú Información (Consulte la página 31). También es posible ajustar los datos preestablecidos mediante el menú Señal.

Este proyector dispone de 20 tipos de memorias de usuario para Entrada A en las que es posible guardar el ajuste de los datos definidos para una señal de entrada no predefinida.

Si se introduce una señal no predefinida por primera vez, se muestra un número de memoria 0. Cuando se ajustan los datos de la señal en el menú Señal, se registran en el proyector. Si se registran más de 20 elementos de memoria de usuario, la memoria más reciente siempre sobrescribirá la más antigua.

Consulte la tabla de página 43 para averiguar si la señal está registrada en la memoria predefinida.

Puesto que los datos de las siguientes señales se recuperan de la memoria preestablecida, puede emplear estos datos preestablecidos ajustando "Tamaño H". Utilice "Desplazamiento" para hacer ajustes precisos.

Señal	Nº de memoria	TAMAÑO
Super Mac-2	37	1312
SGI-1	37	1320
Macintosh 19"	39	1328
Macintosh 21"	41	1456
Sony News	47	1708
PC-9821 1280 × 1024	47	1600
WS Sunmicro	48	1664

Nota

Cuando la relación de aspecto de la señal de entrada no es 4:3, una parte de la pantalla se muestra en negro.

El menú Función

El menú Función se utiliza para cambiar la configuración del proyector.

Imagen	APA inteligente: Sí
	Búsq. ent. auto.: No
Señal	Enfoque auto.: Sí
	Patrón de prueba: No
Función	Modo Espera: Estándar
	Ahorro de energía: No
Instalación	Blq. tec. panel: No
	Blq. seguridad: No
Configuración	
Información	

Sel: [F4] Pon: [ENTER] Salir: [MENU]

Elementos de configuración	Funciones	Configuración inicial
APA inteligente	<p>APA (Alineación automática de píxeles) ajusta automáticamente “Fase Punto”, “Tamaño H” y “Desplazamiento” en el menú Señal para la señal de entrada procedente de un ordenador.</p> <ul style="list-style-type: none"> • Sí: cuando se introduce una señal desde un ordenador, la función APA funciona automáticamente para ofrecer una imagen nítida. Una vez que la función “APA inteligente” ha ajustado la señal de entrada especificada, no se reajustará aunque se desconecte y se vuelva a conectar el cable, o se cambie el canal de entrada. Para ajustar la imagen, puede pulsar la tecla APA del mando a distancia aunque la función “APA inteligente” esté ajustada en “Sí”. • No: APA funciona cuando se pulsa la tecla APA del mando a distancia. 	Sí
Búsq. ent. auto.	Cuando se ajusta en “Sí”, el proyector detecta las señales de entrada en el orden siguiente: Entrada A/ Vídeo/S-Vídeo. Indica el canal de entrada cuando se pulsa la tecla INPUT.	No
Enfoque auto.	Cuando se establece en “No”, el ajuste de enfoque no funciona automáticamente al encender el proyector, ni cuando se pulsa la tecla AUTO FOCUS del proyector o del mando a distancia.	Sí
Patrón de prueba	Cuando se establece en “Sí”, al ajustar “Zoom de objetivo”, “Foco de objetivo” o “Trapezoide V” se muestra un patrón de prueba en la pantalla.	No
Modo Espera	Cuando se establece en “Bajo”, se reduce el consumo de energía durante el modo de espera.	Estándar

Elementos de configuración	Funciones	Configuración inicial
Ahorro de energía	Si se ajusta en “Sí”, el proyector entrará en el modo de ahorro de energía si no se introduce ninguna señal durante 10 minutos. Aunque la lámpara se apague, el ventilador de refrigeración seguirá funcionando. El modo de ahorro de energía se cancela cuando se introduce alguna señal o se pulsa cualquier tecla. En el modo de ahorro de energía, no funciona ninguna tecla durante los primeros 45 segundos después del apagado de la lámpara.	No
Blq.tec.panel	Bloquea todas las teclas del panel de control del panel lateral del proyector, de modo que sólo pueda utilizarse con el mando a distancia. Para bloquear las teclas del panel de control, ajústelo en “Sí”. Cuando se ajusta en “Sí”, al mantener pulsada la tecla I/⏻ del panel de control durante 10 segundos, el proyector se activa si está en modo de espera y pasa al modo de espera si está activo. Si se mantiene pulsada la tecla MENU durante unos 10 segundos con la alimentación activada, el bloqueo se libera y “Blq.tec.panel” se ajusta automáticamente en “No”.	No
Bloq. seguridad	Activa la función de bloqueo de seguridad del proyector. Cuando se establece en “Sí”, activa la función de bloqueo de seguridad, que bloquea el proyector una vez establecida una contraseña. <i>Para obtener información detallada, consulte la “Bloqueo seguridad” en la página 16.</i>	No

Notas

- Pulse la tecla APA cuando aparezca la imagen completa en pantalla. Si la imagen proyectada tiene alrededor una zona negra, APA no funcionará correctamente, y es posible que parte de la imagen no se muestre en la pantalla.
- Es posible cancelar el ajuste pulsando la tecla APA de nuevo mientras en la pantalla aparece “Ajustando”.
- La imagen puede no ajustarse adecuadamente dependiendo del tipo de señal de entrada.
- Ajuste los elementos “Fase Punto”, “Tamaño H” y “Desplazamiento” del menú Señal cuando ajuste la imagen de forma manual.

El menú Instalación

El menú Instalación se utiliza para cambiar la configuración del proyector.



Elementos de configuración	Funciones	Configuración inicial
Inclinación...	Ajusta la posición (altura) de la imagen proyectada.	
Trapezoide V	Corrige la distorsión trapezoidal causada por el ángulo de proyección. Seleccione “Automático” para la corrección automática, o “Manual” para la corrección manual con las teclas ▲/▼/◀/▶ del mando a distancia. Si la parte inferior del trapecoide es más larga que la superior ◻ : ajusta un valor inferior. Si la parte superior del trapecoide es más larga que la inferior ◻ : ajusta un valor superior.	Automático
Inversión imagen	Invierte la imagen de la pantalla en dirección horizontal y/o vertical. <ul style="list-style-type: none"> • No: La imagen no se invierte. • HV: Invierte la imagen horizontal y verticalmente. • H: Invierte la imagen horizontalmente. • V: Invierte la imagen verticalmente. 	No
Fondo	Selecciona el color de fondo de la pantalla cuando no se introduce ninguna señal en el proyector. Seleccione “Negro” o “Azul”. Normalmente se ajusta en “Azul”.	Azul
Modo Lámpara	Ajusta el brillo de la lámpara que se utiliza en la proyección. <ul style="list-style-type: none"> • Alto: ilumina brillantemente la imagen proyectada. • Estándar: reduce el ruido del ventilador y el consumo de energía. El brillo de la imagen proyectada será inferior al del ajuste “Alto”. 	Estándar
Control objetivo	Si se ajusta en “No”, la tecla LENS (FOCUS, ZOOM) del mando a distancia y las teclas FOCUS y ZOOM del proyector no funcionan.	Sí
Receptor IR	Selecciona los detectores de control remoto (Receptor IR) en la parte frontal y posterior del proyector. <ul style="list-style-type: none"> • Frente y detrás: activa tanto el detector frontal como el posterior. • Frente: activa sólo el detector frontal. • Detrás: activa sólo el detector posterior. 	Frente y detrás

Elementos de configuración	Funciones	Configuración inicial
Iluminación	Selecciona si se ilumina el logotipo SONY del panel posterior del proyector cuando el proyector está encendido.	Sí
Modo gran altitud	Ajústelo en "Sí" cuando utilice el proyector a altitudes de 1.500 m o superiores.	No

Nota

Es posible que el ajuste Trapezoide V automático no corrija perfectamente la distorsión trapezoidal, dependiendo de la temperatura de la habitación o el ángulo de la pantalla.

El menú Configuración

El menú Configuración se utiliza para cambiar las indicaciones de los menús.

Imagen	Estado: Sí
	Idioma: Español
Señal	Sel. señ. ent. A: Automático
	Sistema de color: Automático
Función	
Instalación	
Configuración	
Información	

Sel: [F4] Pon: [ENTER] Salir: [MENU]

Elementos de configuración	Funciones	Configuración inicial
Estado (indicación en pantalla)	Ajusta la indicación en pantalla. Cuando se establece en “No”, desactiva las indicaciones en pantalla, excepto los menús, el mensaje que aparece al desconectar la alimentación y los mensajes de aviso.	Sí
Idioma	Selecciona el idioma que se utiliza en el menú y en las indicaciones en pantalla. Los idiomas disponibles son: English, Nederlands, Français, Italiano, Deutsch, Español, Português, Русский, Svenska, Norsk, 日本語, 中文(简体字), 中文(繁體字), 한국어 y ภาษาไทย.	English
Sel. señ. ent. A	Selecciona la entrada de señal “Automático”, “Ordenador”, “Componente” o “Vídeo GBR” a través del conector INPUT A. Cuando se selecciona “Automático”, se detecta automáticamente el tipo de señal de entrada. Si no se muestra correctamente la señal de entrada con este elemento establecido en Automático, seleccione el elemento correspondiente a la señal de entrada.	Automático
Sistema de color	Selecciona el sistema de color de la señal de entrada. Si se selecciona “Automático”, el proyector detecta automáticamente el sistema de color de la señal de entrada. Si la imagen se distorsiona o aparece sin color, seleccione el sistema de color de acuerdo con la señal de entrada. Si el sistema de color de la señal de entrada es PAL60, seleccione “PAL”. Si se selecciona “Automático”, no es posible detectar el sistema de color.	Automático

El menú Información

El menú Información muestra el nombre de modelo, el número de serie, las frecuencias horizontal y vertical de la señal de entrada y las horas de uso acumuladas de la lámpara.

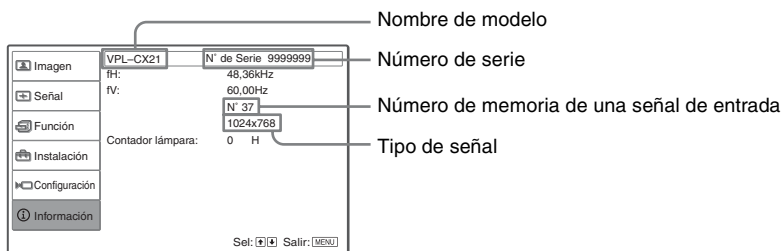

Elementos de configuración	Funciones
fH	Muestra la frecuencia horizontal de la señal de entrada. El valor que se indica es aproximado.
fV	Muestra la frecuencia vertical de la señal de entrada. El valor que se indica es aproximado.
Contador lámpara	Indica cuánto tiempo ha estado encendida la lámpara.

Nota

Sólo se muestran en la pantalla. No es posible modificar la presentación, ni ninguno de los ajustes.

Señales de entrada y elementos ajustables/de ajuste

Menú Ajustar imagen...

Elemento	Señal de entrada				
	Vídeo o S-Vídeo (Y/C)	Componente	Vídeo GBR	Ordenador	N&B
Contraste	●	●	●	●	●
Brillo	●	●	●	●	●
Color	●	●	●	–	–
Tonalidad	● (Sólo NTSC 3.58/ 4.43)	●	●	–	–
Nitidez	●	●	●	–	●
Modo Gamma	–	–	●*1	●	–
Temp. de color	●	●	●	●	●
Volumen	●	●	●	●	●

● : ajustable/puede establecerse

– : no ajustable/no puede ajustarse

*1: sólo memoria predefinida n° 3, 4

Menú Señal

Elemento	Señal de entrada				
	Vídeo o S-Vídeo (Y/C)	Componente	Vídeo GBR	Ordenador	N&B
Fase Punto	–	–	–	●	–
Tamaño H	–	–	–	●	–
Desplazamiento	–	●	●	●	–
Conv. explorac	–	–	–	●*1	–
Modo amplio	●	●*2	●*2	–	●

● : ajustable/puede establecerse

– : no ajustable/no puede ajustarse

*1: VPL-CX21: menor que SVGA

VPL-CS21: menor que VGA

*2: excepto memoria predefinida n° 7, 8, 10, 11

Sustitución de la lámpara

La lámpara que se utiliza como fuente de luz es un producto consumible. Por lo tanto, debe sustituir la lámpara por una nueva en los casos siguientes.

- Cuando la lámpara se funde o disminuye su brillo
- Cuando aparece en la pantalla “Por favor cambie la lámpara.”
- Cuando se ilumina el indicador LAMP/COVER.

La vida útil de la lámpara varía según las condiciones de uso.

Utilice una lámpara de proyección LMP-C163 como lámpara de repuesto. El uso de lámparas diferentes de la LMP-C163 puede dañar el proyector.

Precaución

La lámpara continúa estando caliente después de haber apagado el proyector con la tecla I/⏻. **Si toca la lámpara, puede quemarse los dedos. Antes de sustituir la lámpara, espere al menos una hora hasta que se enfríe.**

Notas

- **Si la lámpara se rompe, póngase en contacto con el Centro de servicio al cliente.**
- Tire de la lámpara hacia fuera utilizando el asa. Si toca la lámpara, puede quemarse o herirse.
- Al retirar la lámpara, asegúrese de que se encuentra en posición horizontal y tire hacia arriba. No incline la lámpara. Si tira hacia fuera de la lámpara mientras se encuentra inclinada y la lámpara se rompe, los fragmentos pueden dispersarse y provocar heridas.

- 1** Apague el proyector y desenchufe el cable de alimentación CA de la toma de CA.

Nota

Antes de sustituir la lámpara, después de usar el proyector, espere al menos una hora hasta que se enfríe.

- 2** Coloque una hoja (pañó) de protección debajo del proyector. Dé la vuelta al proyector de forma que vea la parte inferior.

Nota

Asegúrese de que el proyector se encuentra en una posición estable después de haberle dado la vuelta.

- 3** Afloje los tres tornillos con el destornillador Phillips para abrir la cubierta de la lámpara.

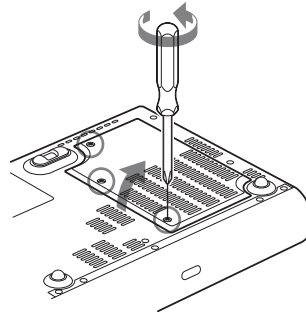

Nota

Por razones de seguridad, no afloje más tornillos.

- 4** Afloje los dos tornillos de la lámpara con el destornillador de estrella (1). Despliegue el asa (2) y, a continuación, tire de ella para extraer la unidad de la lámpara (3).

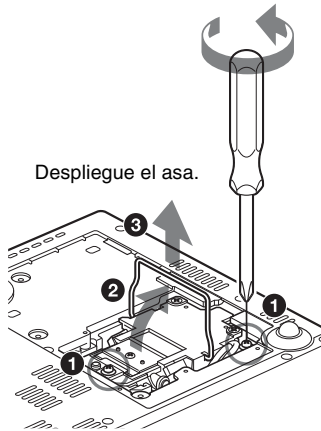

- 5** Introduzca por completo la lámpara nueva hasta que quede encajada en su sitio (1). Apriete los dos tornillos (3). Vuelva a plegar el asa en su lugar (2).

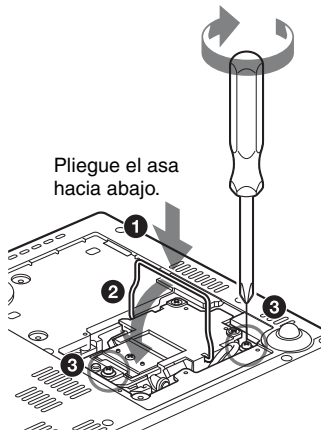

Notas

- Tenga cuidado de no tocar la superficie de cristal de la lámpara.
- La alimentación no se activará si la lámpara no está bien instalada.

- 6** Cierre la cubierta de la lámpara y apriete los tres tornillos.

Nota

Asegúrese de fijar la cubierta de la lámpara como estaba. Si no lo hace, no podrá encender el proyector.

- 7** Vuelva a darle la vuelta al proyector.

- 8** Conecte el cable de alimentación. El indicador ON/STANDBY alrededor de la tecla I/⏻ se ilumina en rojo.

- 9** Pulse las siguientes teclas del mando a distancia en el orden indicado durante menos de cinco segundos cada una: RESET, ◀, ▶, ENTER.

Nota

Para evitar descargas eléctricas o incendios, no introduzca las manos en el compartimento de sustitución de la lámpara, ni permita que se introduzcan líquidos ni ningún otro objeto.

Limpieza del filtro de aire

El filtro de aire debe limpiarse cada 500 horas.

Elimine el polvo de la parte exterior de los orificios de ventilación con un aspirador.

La cifra de 500 horas es aproximada. Este valor varía en función del entorno y de cómo se utilice el proyector.

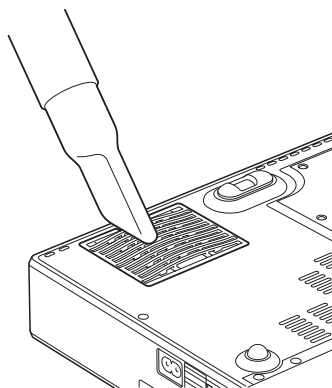

Si resulta difícil retirar el polvo del filtro con un aspirador, desmonte el filtro de aire y lávelo.

- 1 Desactive la alimentación y desenchufe el cable de alimentación.
- 2 Coloque una hoja (pañó) de protección debajo del proyector y dé la vuelta al proyector.
- 3 Extraiga la cubierta del filtro de aire.

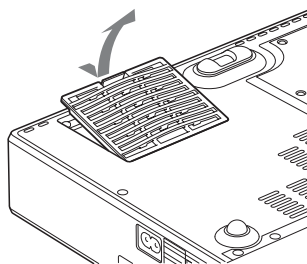

- 4 Extraiga el filtro de aire.

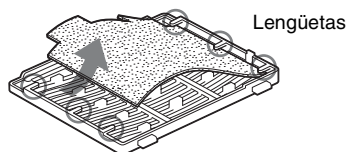

- 5 Lave el filtro de aire con una solución detergente suave y déjelo secar a la sombra.
- 6 Coloque el filtro de aire de forma que encaje en las lengüetas (6 posiciones) de la cubierta, y vuelva a colocar la cubierta.

Notas

- **No descuide la limpieza del filtro de aire, de lo contrario el polvo podría acumularse hasta llegar a obstruirlo. Ello podría provocar un aumento de la temperatura en el interior de la unidad y originar un incendio, o ser la causa de un mal funcionamiento.**
- Si no es posible eliminar el polvo del filtro de aire, sustitúyalo por el nuevo suministrado.
- Asegúrese de fijar bien la cubierta del filtro de aire; la alimentación no puede activarse si no está bien cerrada.

Solución de problemas

Si el proyector parece no funcionar correctamente, intente diagnosticar y corregir el problema utilizando las siguientes instrucciones. Si el problema no se soluciona, consulte con personal especializado de Sony.

Alimentación

Síntoma	Causa y solución
La alimentación no se activa.	<ul style="list-style-type: none"> • La alimentación se ha desactivado y activado de nuevo con la tecla I/⏻ en un corto intervalo. <ul style="list-style-type: none"> → Espere unos 45 segundos antes de activar la alimentación (consulte la página 14). • La cubierta de la lámpara no está sujeta. <ul style="list-style-type: none"> → Cierre firmemente la cubierta de la lámpara (consulte la página 34). • La cubierta del filtro de aire no está fijada. <ul style="list-style-type: none"> → Cierre firmemente la cubierta del filtro del aire (consulte la página 35).
Se iluminan los indicadores LAMP/COVER y TEMP/FAN.	<p>Se ha producido una avería en el sistema eléctrico.</p> <ul style="list-style-type: none"> → Consulte con personal especializado de Sony.
El ajustador eléctrico de inclinación no se repliega en el proyector.	<p>El cable de alimentación de CA se desenchufó con la alimentación del proyector activada.</p> <ul style="list-style-type: none"> → Conecte de nuevo el cable de alimentación a la toma de CA, active la alimentación del proyector y, a continuación, desactívela.

Imagen

Síntoma	Causa y solución
No hay imagen.	<ul style="list-style-type: none"> • Hay un cable desconectado o las conexiones son incorrectas. → Compruebe que se han hecho las conexiones apropiadas (consulte la página 9). • Las conexiones son incorrectas. → Este proyector es compatible con DDC2B (Digital Data Channel 2B). Si el ordenador es compatible con DDC, encienda el proyector de acuerdo con las indicaciones siguientes. <ol style="list-style-type: none"> 1 Conecte el proyector al ordenador. 2 Encienda el proyector. 3 Encienda el ordenador. • La selección de entrada es incorrecta. → Seleccione correctamente la fuente de entrada mediante la tecla INPUT (consulte la página 12). • La señal del ordenador no está ajustada para la salida hacia un monitor externo, o tanto para un monitor externo como para un monitor LCD de ordenador. → Ajuste el ordenador para que envíe la señal solamente a un monitor externo. → Dependiendo del tipo de ordenador, por ejemplo un portátil o un equipo LCD de tipo “todo en uno”, es posible que deba pulsar determinadas teclas o cambiar la configuración para conmutar la salida del ordenador al proyector. Para obtener información detallada, consulte el manual de instrucciones suministrado con el ordenador.
La imagen aparece con ruido.	<p>Puede que aparezca ruido de fondo, en función de la combinación del número de puntos introducidos desde el conector y del número de píxeles del panel LCD.</p> <p>→ Cambie el patrón del escritorio del ordenador conectado.</p>
El color de la imagen del conector INPUT A es extraño.	<p>El ajuste de “Sel. señ. ent. A” en el menú Configuración es incorrecto.</p> <p>→ Seleccione la opción correcta, “Automático”, “Ordenador,” “Vídeo GBR” o “Componente” de acuerdo con la señal de entrada (consulte la página 30).</p>
“Compruebe el ajuste Sel. señ. ent. A.” aparece a pesar de que se introduce una señal correcta desde INPUT A.	<p>El ajuste de “Sel. señ. ent. A” en el menú Configuración es incorrecto.</p> <p>→ Seleccione la opción correcta, “Automático”, “Ordenador,” “Vídeo GBR” o “Componente” de acuerdo con la señal de entrada (consulte la página 30).</p>
La indicación en pantalla no aparece.	<p>“Estado”, en el menú Configuración, se ha establecido en “No”.</p> <p>→ Establezca en “Sí” la opción “Estado” del menú Configuración (consulte la página 30).</p>
El balance de color es incorrecto.	<ul style="list-style-type: none"> • No ha ajustado correctamente la imagen. → Ajuste la imagen (consulte la página 22). • El proyector está ajustado en un sistema de color incorrecto. → Defina “Sistema de color” en el menú Configuración de modo que coincida con el sistema de color de la entrada (consulte la página 30).

Síntoma	Causa y solución
La imagen es demasiado oscura.	<ul style="list-style-type: none"> • El contraste o el brillo no se ha ajustado correctamente. <ul style="list-style-type: none"> → Ajuste correctamente el contraste o el brillo en el menú “Ajustar imagen...” del menú Imagen (consulte la página 22). • La lámpara se ha fundido o su brillo ha disminuido. <ul style="list-style-type: none"> → Sustituya la lámpara por una nueva (consulte la página 33).
La imagen no es nítida.	<ul style="list-style-type: none"> • La fotografía está desenfocada. <ul style="list-style-type: none"> → Ajuste el enfoque (consulte la página 13). • Se ha acumulado condensación en el objetivo. <ul style="list-style-type: none"> → Deje el proyector encendido durante unas dos horas.
La imagen se extiende más allá de la pantalla.	<p>Se ha pulsado la tecla APA aunque hay bordes negros alrededor de la imagen.</p> <ul style="list-style-type: none"> → Muestre la imagen completa en la pantalla y pulse la tecla APA. → Ajuste correctamente “Desplazamiento” en el menú Ajustar señal... del menú Señal (consulte la página 24).
La imagen parpadea.	<p>“Fase Punto”, en el menú Ajustar señal... del menú Señal, no se ha ajustado correctamente.</p> <ul style="list-style-type: none"> → Ajuste correctamente “Fase Punto” en el menú Ajustar señal... del menú Señal (consulte la página 24).

Sonido

Síntoma	Causa y solución
No se oye el sonido.	<ul style="list-style-type: none"> • Hay un cable desconectado o las conexiones son incorrectas. <ul style="list-style-type: none"> → Compruebe que se han hecho las conexiones apropiadas (consulte la página 9). • El cable utilizado para la conexión no es el correcto. <ul style="list-style-type: none"> → Utilice el adaptador de conexión A/V (suministrado) (consulte página 9). • El sonido no está correctamente ajustado. <ul style="list-style-type: none"> → Ajuste “Volumen” en el menú Imagen (consulte página 23).

Mando a distancia

Síntoma	Causa y solución
El mando a distancia no funciona.	<p>La batería del mando a distancia está agotada.</p> <ul style="list-style-type: none"> → Sustitúyala por una nueva (consulte la página 7).

Otros

Síntoma	Causa y solución
Las teclas del panel de control no funcionan.	<p>Las teclas del panel de control están bloqueadas.</p> <ul style="list-style-type: none"> → Desbloquee las teclas del panel de control (consulte la página 27).

Indicadores

Síntoma	Causa y solución
El indicador LAMP/COVER parpadea.	<ul style="list-style-type: none"> • La cubierta de la lámpara o la del filtro de aire no está fijada. <ul style="list-style-type: none"> → Fije firmemente la cubierta (consulte página 34 y 35). • Puede que se haya producido una avería en el sistema eléctrico. <ul style="list-style-type: none"> → Consulte con personal especializado de Sony.

Síntoma	Causa y solución
El indicador LAMP/COVER se ilumina.	<ul style="list-style-type: none"> • La lámpara ha llegado al final de su vida útil. → Sustituya la lámpara (consulte la página 33). • La lámpara ha alcanzado una alta temperatura. → Espere 45 segundos para que la lámpara se enfríe y vuelva a activar la alimentación. • Si el indicador LAMP/COVER continúa iluminado después de haber reemplazado la lámpara, es posible que el sistema eléctrico esté averiado. → Consulte con personal especializado de Sony.
El indicador TEMP/FAN parpadea.	<p>El ventilador está averiado. → Consulte con personal especializado de Sony.</p>
El indicador TEMP/FAN se ilumina.	<ul style="list-style-type: none"> • La temperatura interna es anormalmente alta. → Compruebe que nada bloquee los orificios de ventilación. • Se está utilizando el proyector a una altitud elevada. → Verifique que “Modo gran altitud” nel menu Instalación sia impostato su “Sí.”
Se iluminan los indicadores LAMP/COVER y TEMP/FAN.	<p>Se ha producido una avería en el sistema eléctrico. → Consulte con personal especializado de Sony.</p>

Lista de mensajes

Mensajes de aviso

Utilice la lista siguiente para comprobar el significado de los mensajes que se muestran en la pantalla.

Mensaje	Significado y solución
Temperatura alta! Uso posib. en alt. elev. Activar modo de alt. elev.? Sí ↑ No ↓	<p>La temperatura interna es demasiado alta. → Si utiliza el proyector a altitudes de 1.500 m o más, ajuste la opción “Modo gran altitud” del menú Instalación en “Sí” (consulte la página 29).</p> <p>→ Si aparece este mensaje en la pantalla cuando se utiliza el proyector a altitudes normales, compruebe si hay algo que bloquee los orificios de ventilación (escape).</p>
Temperatura alta! Apag. Imin.	<p>La temperatura interna es demasiado alta. → Desactive la alimentación. → Compruebe que nada bloquee los orificios de ventilación.</p>
Frecuencia fuera de rango!	<ul style="list-style-type: none"> • Esta señal de entrada no puede proyectarse ya que la frecuencia está fuera del rango aceptable del proyector. → Introduzca una señal que se encuentre dentro del margen de la frecuencia. • El ajuste de resolución de la señal de salida del ordenador es demasiado alto. → Establezca el ajuste de salida en XGA (VPL-CX21) y en SVGA (VPL-CS21) (consulte la página 9).
Compruebe el ajuste Sel. señ. ent. A.	<p>Ha introducido una señal RVA desde el ordenador cuando la opción “Sel. señ. ent. A” del menú Configuración está ajustada en “Componente”. → Ajuste correctamente “Sel. señ. ent. A” (consulte la página 30).</p>

Mensaje	Significado y solución
Por favor cambie la lámpara.	<ul style="list-style-type: none"> • Es necesario sustituir la lámpara. → Sustituya la lámpara. • Si este mensaje aparece incluso después de haber sustituido la lámpara, la tarea no se ha completado. → Realice la operación de los pasos 8 y 9 de la página 34.
Por favor limpie el filtro.	<ul style="list-style-type: none"> • Es hora de limpiar el filtro. • Limpie el filtro (consulte la página 35)

Mensajes de precaución

Utilice la lista siguiente para comprobar el significado de los mensajes que se muestran en la pantalla.

Mensaje	Significado y solución
No aplicable!	<p>Ha pulsado una tecla incorrecta. → Pulse la tecla adecuada.</p>
Teclas del panel bloqueadas!	<p>“Blq.tec.panel” del menú Función esté ajustada en “Sí”. → Todas las teclas del panel de control del proyector están bloqueadas. Maneje el proyector con las teclas del mando a distancia (consulte la página 27).</p>
Enfoque automático deshabilitado! Desea habilitarlo? Sí ↑ No ↓	<p>Auto Focus” del menú Función esté ajustada en “No”. → Para activar la función Auto Focus, establézcala en “Sí.”</p>
Control de objetivo bloqueado! Desea desbloquear? Sí ↑ No ↓	<p>Lens Control” del menú Instalación esté ajustada en “No”. → Para activar la tecla LENS (FOCUS, ZOOM) del mando a distancia y las teclas FOCUS y ZOOM del proyector, establezca “Lens Control” en “Sí”.</p>

Especificaciones

Características ópticas

Sistema de proyección

Sistema de proyección de 3 paneles LCD, 1 objetivo

Panel LCD VPL-CX21: Panel XGA de 0,63 pulgadas, aproximadamente 2.360.000 píxeles (786.432 píxeles × 3)

VPL-CS21: Panel SVGA de 0,63 pulgadas, aproximadamente 1.440.000 píxeles (480.000 píxeles × 3)

Objetivo Objetivo zoom de 1,2 aumentos (eléctrico)

f 18,8 a 22,6 mm/F1,6 a 1,94

Lámpara Lámpara de presión ultra alta de 165 W

Tamaño de imagen proyectada (medidas diagonalmente)

40 a 300 pulgadas

40 a 150 pulgadas (intervalo de funcionamiento del enfoque automático)

Emisión de luz

2100 lúmenes ANSI (cuando el Modo de Lámpara está establecido en "Alto")

Distancia de proyección (si se coloca en el suelo)

40 pulgadas: 1,2 a 1,4 m (3,9 a 4,6 pies)

80 pulgadas: 2,3 a 2,8 m (7,5 a 9,2 pies)

100 pulgadas: 2,9 a 3,6 m (9,5 a 11,8 pies)

150 pulgadas: 4,4 a 5,4 m (14,4 a 17,7 pies)

200 pulgadas: 5,9 a 7,2 m (19,4 a 23,6 pies)

250 pulgadas: 7,3 a 9,0 m (24 a 29,5 pies)

300 pulgadas: 8,8 a 10,7 m (28,9 a 35,1 pies)

Es posible que exista una pequeña diferencia entre el valor real y el valor de diseño antes mostrado.

Características eléctricas

Sistema de color

Sistema NTSC3.58/PAL/SECAM/NTSC4.43/PAL-M/PAL-N/PAL60, de conmutación automática/manual

(NTSC4.43 es el sistema de color que se utiliza para reproducir vídeos grabados en NTSC en una videograbadora de sistema NTSC4.43).

Resolución VPL-CX21: 750 líneas de TV horizontales (entrada de vídeo) 1024 × 768 puntos (entrada RVA)

VPL-CS21: 600 líneas de TV horizontales (entrada de vídeo) 800 × 600 puntos (entrada RVA)

Señales de ordenador aceptables¹⁾

fH: 19 a 92 kHz

fV: 48 a 92 Hz

(Máxima resolución de señal de entrada: SXGA+ 1400 × 1050 fV: 60 Hz)

¹⁾ Ajuste la resolución y la frecuencia de la señal del ordenador conectado dentro del margen de señales predefinidas que admite el proyector.

Señales de vídeo aplicables

15 k RVA/Componente 50/60 Hz, Componente progresivo 50/60 Hz, DTV (480/60I, 575/50I, 480/60P, 575/50P, 720/60P, 720/50P, 1080/60I, 1080/50I), Vídeo compuesto, Vídeo Y/C

Altavoz Sistema de altavoz monoaural, 40 × 20 mm (1⁵/₈ × 1³/₁₆ pulgadas)

Salida de altavoz 1 W (máx.)

Entrada/Salida

INPUT A HD D-sub 15 contactos (hembra) RVA analógico/componente: R/R-Y: 0,7 Vp-p ±2 dB (terminación de 75 ohmios) G: 0,7 Vp-p ±2 dB (terminación de 75 ohmios) G con sincronización/Y: 1 Vp-p ±2 dB sincronización negativa (terminación de 75 ohmios) B/B-Y: 0,7 Vp-p ±2 dB (terminación de 75 ohmios) SYNC/HD: Entrada de sincronización compuesta: Nivel TTL, positiva/negativa

Entrada de sincronización horizontal: Nivel TTL
 VD positiva/negativa: Entrada de sincronización vertical: nivel TTL, positiva/negativa

AUDIO/VIDEO

VIDEO: Vídeo compuesto: 1 Vp-p ± 2 dB sincronización negativa (terminación de 75 ohmios)
 S VIDEO: Y/C (luminancia): 1 Vp-p ± 2 dB sincronización negativa (terminación de 75 ohmios)
 C (crominancia): sincronización de color
 0,286 Vp-p ± 2 dB (NTSC) (terminación de 75 ohmios), sincronización de color 0,3 Vp-p ± 2 dB (PAL) (terminación de 75 ohmios)
 AUDIO: entrada nominal de 500 mVrms, impedancia de entrada 47 kilohmios

Normas de seguridad

UL60950, cUL (CSA N° 60950), FCC Clase B, IC Clase B, NEMKO (EN60950), CE (LVD, EMC), C-Tick

General

Dimensiones 273 \times 52 \times 210 mm (10³/₄ \times 2¹/₈ \times 8³/₈ pulgadas) (ancho/alto/profundidad) (sin las partes salientes)

Masa Aprox. 1,9 kg (4 lb 3 oz)

Requisitos de alimentación
 CA 100 a 240 V, 2,2 a 1,0 A, 50/60 Hz

Consumo eléctrico
 Máx. 220 W
 en espera (Bajo): Media 0,8 W

Disipación de calor
 750,7 BTU

Temperatura de funcionamiento
 0°C a 35°C (32°F a 95°F)

Humedad de funcionamiento
 35% a 85% (sin condensación)

Temperatura de almacenamiento
 -20°C a +60°C (-4°F a +140°F)

Humedad de almacenamiento
 10% a 90%

Accesorios suministrados

Mando a distancia (1)
 Batería de litio CR2025 (1)
 HD D-subCable de 15 contactos (2 m) (1)
 (1-791-992-XX)
 Adaptador de conexión A/V (1)
 (1-830-658-XX)

Maleta de transporte (1)
 Cable eléctrico de CA (1)
 Manual de instrucciones (CD-ROM) (1)
 Manual de referencia rápida (1)
 Normativa de seguridad (1)
 Etiqueta de seguridad (1)
 Filtro de aire (de repuesto) (1)

El diseño y las especificaciones pueden variar sin previo aviso.

Accesorios opcionales

Lámpara de proyector
 LMP-C163 (de repuesto)
 Cable de señal SMF-402 (HD D-sub 15 contactos (macho) \leftrightarrow 3 \times tipo fonográfico (macho))

Algunos artículos pueden no estar disponibles en ciertas zonas. Para más información, consulte con el distribuidor de Sony más próximo.

Asignación de contactos

INPUT A conector (HD D-sub 15 contactos, hembra)

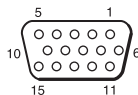

1	R/R-Y	9	Entrada de suministro eléctrico para DDC
2	G/Y	10	GND
3	B/B-Y	11	GND
4	GND	12	DDC/SDA
5	RESERVE	13	HD/C.Sync
6	GND (R)	14	VD
7	GND (G)	15	DDC/SCL
8	GND (B)		

Señales predefinidas

Nº de memoria	Señal predefinida		fH (kHz)	fV (Hz)	Sincronización	TAMAÑO
1	Vídeo 60 Hz	60 Hz	15,734	59,940	–	–
2	Vídeo 50 Hz	50 Hz	15,625	50,000	–	–
3	480/60i	480/60i	15,734	59,940	S en G/Y	–
4	575/50i	575/50i	15,625	50,000	S en G/Y	–
5	480/60p	480/60p (Compuesto progresivo)	31,470	60,000	S en G/Y	–
6	575/50p	575/50p (Compuesto progresivo)	31,250	50,000	S en G/Y	–
7	1080/60i	1035/60i, 1080/60i	33,750	60,000	S en G/Y	–
8	1080/50i	1080/50i	28,130	50,000	S en G/Y	–
10	720/60p	720/60p	45,000	60,000	S en G/Y	–
11	720/50p	720/50p	37,500	50,000	S en G/Y	–
21	640 × 350	Modo VGA 1	31,469	70,086	H-pos, V-neg	800
22		VGA VESA 85 Hz	37,861	85,080	H-pos, V-neg	832
23	640 × 400	PC-9801 Normal	24,823	56,416	H-neg, V-neg	848
24		Modo VGA 2	31,469	70,086	H-neg, V-pos	800
25		VGA VESA 85 Hz	37,861	85,080	H-neg, V-pos	832
26	640 × 480	Modo VGA 3	31,469	59,940	H-neg, V-neg	800
27		Macintosh 13"	35,000	66,667	H-neg, V-neg	864
28		VGA VESA 72 Hz	37,861	72,809	H-neg, V-neg	832
29		VGA VESA 75 Hz	37,500	75,000	H-neg, V-neg	840
30		VGA VESA 85 Hz	43,269	85,008	H-neg, V-neg	832
31	800 × 600	SVGA VESA 56 Hz	35,156	56,250	H-pos, V-pos	1024
32		SVGA VESA 60 Hz	37,879	60,317	H-pos, V-pos	1056
33		SVGA VESA 72 Hz	48,077	72,188	H-pos, V-pos	1040
34		SVGA VESA 75 Hz	46,875	75,000	H-pos, V-pos	1056
35		SVGA VESA 85 Hz	53,674	85,061	H-pos, V-pos	1048
36	832 × 624	Macintosh 16"	49,724	74,550	H-neg, V-neg	1152
37	1024 × 768	XGA VESA 60 Hz	48,363	60,004	H-neg, V-neg	1344
38		XGA VESA 70 Hz	56,476	69,955	H-neg, V-neg	1328
39		XGA VESA 75 Hz	60,023	75,029	H-pos, V-pos	1312
40		XGA VESA 85 Hz	68,677	84,997	H-pos, V-pos	1376

Otros

Nº de memoria	Señal predefinida	fH (kHz)	fV (Hz)	Sincronización	TAMAÑO	
41	1152 × 864	SXGA VESA 70 Hz	63,995	70,019	H-pos, V-pos	1472
42		SXGA VESA 75 Hz	67,500	75,000	H-pos, V-pos	1600
43		SXGA VESA 85 Hz	77,487	85,057	H-pos, V-pos	1568
44	1152 × 900	Sunmicro LO	61,795	65,960	H-neg, V-neg	1504
45	1280 × 960	SXGA VESA 60 Hz	60,000	60,000	H-pos, V-pos	1800
46		SXGA VESA 75 Hz	75,000	75,000	H-pos, V-pos	1728
47	1280 × 1024	SXGA VESA 60 Hz	63,974	60,013	H-pos, V-pos	1696
48		SXGA VESA 75 Hz	79,976	75,025	H-pos, V-pos	1688
49*		SXGA VESA 85 Hz	91,146	85,024	H-pos, V-pos	1476
50	1400 × 1050	SXGA+ 60 Hz	63,981	60,020	H-neg, V-neg	1688

Notas

- Si se introduce una señal que no sea una de las predefinidas que se indican, es posible que la imagen no se muestre correctamente.
- Para la Memoria nº 49*, la función APA inteligente y la tecla APA del mando a distancia no se activan. Haga los ajustes de la señal de entrada con la opción Ajustar señal... del menú Signal.
- Cuando se introduce una señal SXGA+, la imagen puede extenderse más allá de los bordes de la pantalla. En este caso, introduzca una señal sin bordes negros alrededor de la imagen, y desconecte y conecte de nuevo el cable, o pulse la tecla INPUT para seleccionar la señal de entrada.

Índice

A

Accesorios opcionales	42
Accesorios suministrados	42
Ahorro energía	27
Ajustador eléctrico de inclinación	12
Ajustando	
la imagen	22
memoria de los ajustes	21
tamaño/desplazamiento de imagen	24
Alimentación	
encender	11
APA inteligente	26
Asignación de contactos	42

B

Bloq. seguridad	27
Blq.tec.panel	27
Brillo	22
Búsq. ent. auto.	26

C

Color	22
Conexión a un ordenador	9
Conexión a una videograbadora	10
Contador lámpara	31
Contraste	22
Control objetivo	28
Conv. explorac	24

D

Desplazamiento	24
----------------------	----

E

Enfoque auto.	26
Especificaciones	41
Estado	30

F

Fase Punto	24
fH (Frecuencia horizontal)	31
Filtro de aire	35
Fondo	28
Función de zoom digital	18
Función Off & Go	18
fV (Frecuencia vertical)	31

I

Idioma	30
selección del idioma del menú	15
Iluminación	29
Inclinación	28
Instalación	8
Inversión imagen	28
IR	28

L

Lbicación y función de los controles	
Mando a distancia	6
Lista de mensajes	
advertencia	39
precaución	40

M

Mando a distancia	6
detector frontal de control remoto	4
detector posterior de control remoto	4
Menú	
borrar la presentación del menú	21
Menú Configuración	30
Menú Función	26
Menú Imagen	22
Menú Información	31
Menú Instalación	28
Menú Señal	24
uso del menú	20
Modo amplio	24
Modo Espera	26
Modo Gamma	22
Modo gran altitud	29
Modo Imagen	22
Modo Lámpara	28

N

Nitidez	22
---------------	----

P

Patrón de prueba	26
Pilas	7
Proyección	11

R

Receptor IR	28
Restablecer	
elementos que se puede restablecer	21
restablecer un elemento	21

S

Sel. señ. ent. A	30
Sistema de color	30
Solución de problemas	36
Sustitución de la lámpara	33

T

Tamaño de la pantalla	8, 41
Tamaño H	24
Temp. de color	22
Tonalidad	22
Trapezoide V	28

U

Ubicación y función de los controles	
panel de control	5
parte posterior/derecha/inferior	4
parte superior/frontal/izquierda	4

V

Volumen	23
---------------	----

